

TUNING

Lieferprogramm 2024-2



Downpipes
Tuning-Katalysatoren mit/ohne ECE-Zulassung
Universal Tuning Otto-Partikelfilter (OPF)
Universalteile für Abgasanlagen

Urheberrechtlich geschützt / © by HJS Emission Technology GmbH & Co. KG, D-58706 Menden/Sauerland

Alle Informationen und Daten in diesem Druckerzeugnis wurden mit größter Sorgfalt erstellt. Für Fehler, Auslassungen oder sonstige Ungenauigkeiten ist eine Haftung ausgeschlossen. Bei den in diesem Dokument genannten Anwendungen besteht die Möglichkeit, dass diese nur bis zum angegebenen Datum zutreffen, welches auf der Rückseite gedruckt ist. Inhaltliche Änderungen vorbehalten. Nachdruck oder Vervielfältigungen, auch auszugsweise, einschließlich Bildern und Grafiken, sind nur mit schriftlicher Genehmigung von **HJS Emission Technology** gestattet. Wir behalten uns alle Rechte vor.

All information and data stated in this printed document has been compiled with utmost care. Nevertheless, HJS accepts no liability for any errors, omissions or other inaccuracies contained herein. The vehicle applications cited in this document may possibly be valid only up to the date printed on the last page of the document. Subject to change without notice. Reprinting or reproduction, in whole or in part, including of photographs, illustrations or graphics, is not permitted without the prior written consent of **HJS Emission Technology**. We reserve all rights in connection with this document.

Abbildung 1 – Titel (Quelle: Track & Safety Days)
Image 1 – Title (Source: Track & Safety Days)

Downpipes mit ECE-Zulassung

AUDI	4 - 5
BMW / BMW ALPINA	6 - 9
CITROËN	10
FORD	11
HYUNDAI	12
MERCEDES-BENZ	12
MINI	13
OPEL	14
PEUGEOT	14
SEAT / CUPRA	14 - 15
SKODA	16
TOYOTA	17
VW	18 - 19
Technik- und Qualitätscheck	20

Downpipes mit TÜV Umbaubescheinigung (Einzelabnahme nach §21 StVZO)

HONDA	11
-------	----

Tuning-Katalysatoren, Universal Export und Einzelabnahme nach §21 StVZO

Universal-Einschweißkatalysatoren (ohne Zulassung)	22 - 23
Einbautipps	24
Katalysatoren-Technik	24 - 25

Tuning-Katalysatoren mit ECE-Zulassung

Produkte **ausschließlich** für Abgasanlagen-Hersteller

AUDI	27 - 28
FORD	26 - 27
OPEL	27
SEAT	27 - 28
SKODA	27 - 28
VW	27 - 28
VOLVO	26

Universal Tuning Otto-Partikelfilter (OPF) ohne Zulassung

Produkte **ausschließlich** für Abgasanlagen-Hersteller

OPF	21
-----	----

Universalteile für Abgasanlagen Export und Einzelabnahme nach §21 StVZO

Universalteile für Abgasanlagen	29 - 35
Hochtemperatur Integral-Isolierung für Abgassysteme	34

Downpipes mit ECE-Zulassung







Wir bieten ein umfangreiches Programm von Tuning Downpipes an, die nach der UN ECE-Regelung Nr. 103 geprüft sind. Diese Regelung beschreibt einheitliche Bedingungen für die Genehmigung von Kraftfahrzeug-Austauschkatalysatoren und hat Gültigkeit in allen Ländern, die der Wirtschaftskommission der Vereinten Nationen für Europa beigetreten sind. Deutschland ist Mitgliedstaat dieses Abkommens (E1). Unsere ECE Tuning Downpipe darf als Austauschteil zum Serienkatalysator verwendet werden, sofern der vorliegende Fahrzeugtyp im Verwendungsbereich der Katalysatorgenehmigung aufgeführt ist. Eine Änderungsabnahme oder Korrektur der Fahrzeugpapiere ist nicht notwendig. Voraussetzung ist jedoch, dass sich der Fahrzeugantriebsstrang (Motor, Getriebe, Motorsteuergerät, usw.) im serienmäßigen Zustand befindet.



AUDI

HJS-Nr.	Modell	KBA-Typ	Ltr/kW	Motortyp	Norm
90 81 1100	TT III 2.0*	8J (85)	2.0/169	CHHC	Euro 6
90 81 1100	TTS III 2.0*	8J (85)	2.0/210	CJXF	Euro 6
90 81 1100	TTS III 2.0*	8J (85)	2.0/228	CJXG	Euro 6
90 81 1105	S1 I 2.0*	8X	2.0/170	CWZA	Euro 6
90 81 1140	S4 quattro Avant	B8	3.0/260	CWGD	Euro 6
90 81 1140	S4 quattro Stufenheck	B8	3.0/260	CWGD	Euro 6
90 81 1140	S4 quattro Avant Nfz	B81	3.0/260	CWGD	Euro 6
90 81 1140	S5 quattro Cabriolet	B8	3.0/260	CWGD	Euro 6
90 81 1140	S5 quattro Coupé	B8	3.0/260	CWGD	Euro 6
90 81 1140	S5 quattro Sportback	B8	3.0/260	CWGD	Euro 6
90 81 1140	S5 quattro Sportb. Nfz	B81	3.0/260	CWGD	Euro 6
90 81 1150	A1 1.8 Sport	8X	1.8/141	DAJB	Euro 6
90 81 1170	TTRS 2.5	8J	2.5/294	DAZA	Euro 6
90 81 1170	TTRS 2.5	8J1	2.5/294	DAZA	Euro 6
90 81 1170	RS3 III	8V	2.5/294	DAZA	Euro 6
NEU 90 82 1100	TT III	8J (85)	2.0/145	DKZB	Euro 6d-TEMP
NEU 90 82 1100	TT III	8J (85)	2.0/180	DKTB	Euro 6d-TEMP
90 82 1135	A3 III quattro	8V	2.0/140	DKZA	Euro 6d-TEMP
90 82 1135	Q2 40 quattro	GA	2.0/140	DKZA	Euro 6d-TEMP
90 82 1135	Q3 II 40 quattro	F3	2.0/140	DKTC	Euro 6d-TEMP
90 82 1135	Q3 II 45 quattro	F3	2.0/169	DKTA	Euro 6d-TEMP
90 82 1135	SQ2 quattro	GA	2.0/221	DNUE	Euro 6d-TEMP
90 82 1135	S3 III quattro	8V	2.0/221	DNUE	Euro 6d-TEMP
90 82 1135	TT III quattro	8J (85)	2.0/180	DKTB	Euro 6d-TEMP
90 82 1135	TTS III quattro	8J (85)	2.0/225	DNUE	Euro 6d-TEMP

* Entfällt durch den Einbau einer Downpipe ein Schalldämpfer, ist das Geräuschverhalten im Rahmen einer Betriebserlaubnis für das Fahrzeug nach § 21 StVZO neu zu bewerten.

HJS-Nr.	Beschreibung	Euro-Norm
90 81 1100*	Vorderrohr Ø 76 mm	Euro 6 
90 81 1105*	Vorderrohr Ø 76 mm	Euro 6 
90 81 1140	Vorderrohr Ø 143 mm / 2x 60 mm	Euro 6 
90 81 1150	Vorderrohr Ø 70 mm	Euro 6 
90 81 1170	Vorderrohre Ø 60 mm / 63,5 mm	Euro 6 
90 82 1100	Vorderrohr Ø 76 mm	Euro 6d-TEMP 
90 82 1135	Vorderrohr Ø 76 mm	Euro 6d-TEMP 

NEU

















Downpipes mit ECE-Zulassung

AUDI

HJS-Nr.	Modell	KBA-Typ	Ltr/kW	Motortyp	Norm
90 82 1160	A3 III	8V	2.0/140	DKZA	Euro 6d-TEMP
90 82 1165	A1 II	GB	2.0/147	DKZC	Euro 6d-TEMP
90 82 1170	RS 3 III Sportback/ Limousine - quattro	8V	2.5/294	DNWA	Euro 6d
90 82 1170	RS 3 III Sportback/ Limousine - quattro	GY	2.5/294	DNWC	Euro 6d
NEU 90 82 1170	RS 3 III Sportback/ Limousine - quattro	GY	2.5/294	DNWS	Euro 6d
90 82 1170	RS Q3 Sportb. - quattro	F3	2.5/294	DNWA	Euro 6d
90 82 1170	TT RS Roadster/Coupé - quattro	8J	2.5/294	DNWA	Euro 6d
90 82 1185	A3 IV 40 TFSI 2.0 quattro	GY	2.0/140	DNNA	Euro 6d
90 82 1185	A3 IV 53 S3 TFSI 2.0 Quattro	GY	2.0/228	DNFB	Euro 6d
90 82 1185	Q2 40 TFSI 2.0 quattro	GA	2.0/140	DNNA	Euro 6d
90 82 1185	TT III 45 2.0 TFSI quattro	8J	2.0/180	DNPA	Euro 6d
90 82 1185	TT S III 2.0 TFSI 16V quattro	8J	2.0/235	DNFD	Euro 6d
90 82 1185	SQ2 2.0 TFSI quattro	GA	2.0/221	DNFC	Euro 6d
90 87 1141	SQ5 quattro	B8	3.0/260	CWGD ^{*2}	Euro 6
90 95 1105	A3 II 1.8	8P	1.8/118	BYT	Euro 4
90 95 1105	A3 II 1.8	8P	1.8/118	BZB	Euro 4
90 95 1105	A3 II 1.8	8P	1.8/118	CDAA	Euro 5
90 95 1105	A3 II 2.0	8P	2.0/147	AXX	Euro 4
90 95 1105	A3 II 2.0	8P	2.0/147	BWA	Euro 4
90 95 1105	A3 II 2.0	8P	2.0/147	CAWB	Euro 5
90 95 1105	A3 II 2.0	8P	2.0/147	CCZA	Euro 5
90 95 1105	TT II 2.0*	8J	2.0/147	CCZA	Euro 5
90 95 1105	TT II 2.0*	8J	2.0/147	BWA	Euro 4
90 95 1105	TT II 2.0*	8J	2.0/118	CDAA	Euro 5
90 95 1110	A3 III 1.8	8V	1.8/132	CJSA ^{*1}	Euro 6
90 95 1115	A3 III 1.8	8V	1.8/132	CJSA ^{*1}	Euro 6
90 95 1120	A3 III 1.2	8V	1.2/77	CJZA	Euro 6
90 95 1120	A3 III 1.2	8V	1.2/81	CYVB	Euro 6
90 95 1120	A3 III 1.4	8V	1.4/90	CMBA	Euro 6
90 95 1120	A3 III 1.4	8V	1.4/90	CXSA	Euro 6
90 95 1120	A3 III 1.4	8V	1.4/92	CXSB	Euro 6
90 95 1120	A3 III 1.4	8V	1.4/103	CPTA	Euro 6
90 95 1120	A3 III 1.4	8V	1.4/110	CZEA	Euro 6
90 95 1135	A3 III 1.8 (4x4)	8V	1.8/132	CJSB ^{*1}	Euro 6
90 95 1135	S3 III 2.0	8V	2.0/206	CJXB	Euro 6
90 95 1135	S3 III 2.0	8V	2.0/210	CJXF	Euro 6
90 95 1135	S3 III 2.0	8V	2.0/213	CJXD	Euro 6
90 95 1135	S3 III 2.0	8V	2.0/213	DJHB	Euro 6
90 95 1135	S3 III 2.0	8V	2.0/221	CJXC	Euro 6
90 95 1135	S3 III 2.0	8V	2.0/228	DJHA	Euro 6
90 95 1135	S3 III 2.0	8V	2.0/228	CJXG	Euro 6

*1 Adapterstück HJS-Nr. 90 60 5531 (Ø 70 auf Ø 60mm) / HJS-Nr. 90 60 5732 (Ø 76 auf Ø 60mm) wird benötigt.

*2 Einzelabnahme nach § 21 StVZO ist erforderlich!

HJS-Nr.	Beschreibung	Euro-Norm
90 82 1160	Vorderrohr Ø 76 mm	Euro 6d-TEMP
90 82 1165	Vorderrohr Ø 76 mm	Euro 6d-TEMP
		
90 82 1170	Vorderrohr Ø 96 mm / 60 mm	Euro 6d
		
90 82 1185	Vorderrohr Ø 76 / 70 mm	Euro 6d
		
90 87 1141	Vorderrohr Ø 143 mm / 2x 60 mm	Euro 6
		
90 95 1105	Vorderrohr Ø 70 mm	Euro 4 / 5
		
90 95 1110	Vorderrohr Ø 70 mm	Euro 6
90 95 1115	Vorderrohr Ø 76 mm	Euro 6
		
90 95 1120	Vorderrohr Ø 60 mm	Euro 6
		
90 95 1135	Vorderrohr Ø 76 mm	Euro 6
		

Downpipes mit ECE-Zulassung

BMW

HJS-Nr.	Modell	KBA-Typ	Ltr/kW	Motortyp	Norm
90 81 2005	114i	F20/1K2/1K4	1.6/75	N13B16A	Euro 5
90 81 2005	114i	F20/1K2/1K4	1.6/75	N13B16A	Euro 6
90 81 2005	116i	F20/1K2/1K4	1.6/100	N13B16A	Euro 5
90 81 2005	116i	F20/1K2/1K4	1.6/100	N13B16A	Euro 6
90 81 2005	118i	F20/1K2/1K4	1.6/100	N13B16A	Euro 5
90 81 2005	118i	F20/1K2/1K4	1.6/100	N13B16A	Euro 6
90 81 2005	118i	F20/1K2/1K4	1.6/125	N13B16A	Euro 5
90 81 2005	118i	F20/1K2/1K4	1.6/125	N13B16A	Euro 6
90 81 2005	120i	F20/1K2/1K4	1.6/130	N13B16A	Euro 6
90 81 2005	316i	F30/3L	1.6/100	N13B16A	Euro 5
90 81 2005	316i	F30/3L	1.6/100	N13B16A	Euro 6
90 81 2005	320i	F30/3L	1.6/125	N13B16A	Euro 6
90 81 2010	335i / xDrive	F30/3L	3.0/225	N55B30A	Euro 6
90 81 2010	335i / xDrive	F30/3L	3.0/240	N55B30A	Euro 6
90 81 2010	335i / xDrive	F30/3L	3.0/250	N55B30A	Euro 6
90 81 2010	335i / xDrive	F31/3K	3.0/225	N55B30A	Euro 6
90 81 2010	335i / xDrive	F31/3K	3.0/240	N55B30A	Euro 6
90 81 2010	335i / xDrive	F31/3K	3.0/250	N55B30A	Euro 6
90 81 2010	335i / xDrive	F34/3-V	3.0/225	N55B30A	Euro 6
90 81 2010	335i / xDrive	F34/3-V	3.0/240	N55B30A	Euro 6
90 81 2010	435i / xDrive	F32/3C	3.0/225	N55B30A	Euro 6
90 81 2010	435i / xDrive	F32/3C	3.0/250	N55B30A	Euro 6
90 81 2010	435i	F33/3C	3.0/225	N55B30A	Euro 6
90 81 2010	435i	F33/3C	3.0/250	N55B30A	Euro 6
90 81 2010	M135i / xDrive	F20/1K4	3.0/240	N55B30A	Euro 6
90 81 2010	M135i / xDrive	F20/1K4	3.0/235	N55B30A	Euro 6
90 81 2010	M135i / xDrive	F21/1K2	3.0/240	N55B30A	Euro 6
90 81 2010	M135i / xDrive	F21/1K2	3.0/235	N55B30A	Euro 6
90 81 2010	M2	F87	3.0/272	N55B30A	Euro 6
90 81 2010	M235i	F22/1C	3.0/225	N55B30A	Euro 5
90 81 2010	M235i / xDrive	F22/1C	3.0/240	N55B30A	Euro 6
90 81 2015	335i / xDrive	F30/3L	3.0/225	N55B30A	Euro 5
90 81 2015	335i	F31/3K	3.0/225	N55B30A	Euro 5
90 81 2015	335i	F31/3K	3.0/240	N55B30A	Euro 5
90 81 2015	M135i / xDrive	F20/1K4	3.0/235	N55B30A	Euro 5
90 81 2015	M135i / xDrive	F21/1K2	3.0/235	N55B30A	Euro 5
90 81 2020	340i / xDrive	F30LCI/3L	3.0/240	B58 B30A	Euro 6
90 81 2020	340i / xDrive	F30LCI/3L	3.0/265	B58 B30A	Euro 6
90 81 2020	340i / xDrive	F31LCI/3K	3.0/240	B58 B30A	Euro 6
90 81 2020	340i / xDrive	F31LCI/3K	3.0/265	B58 B30A	Euro 6
90 81 2020	440i / xDrive	F32/3C	3.0/240	B58 B30A	Euro 6
90 81 2020	440i / xDrive	F32/3C	3.0/265	B58 B30A	Euro 6
90 81 2020	440i / xDrive	F33/3C	3.0/240	B58 B30A	Euro 6
90 81 2020	440i / xDrive	F33/3C	3.0/265	B58 B30A	Euro 6
90 81 2020	440i / xDrive	F36/3C	3.0/240	B58 B30A	Euro 6
90 81 2020	440i / xDrive	F36/3C	3.0/265	B58 B30A	Euro 6
90 81 2020	540i / xDrive	G30/G5L	3.0/250	B58 B30A	Euro 6
90 81 2020	540i / xDrive	G31/G5L	3.0/250	B58 B30A	Euro 6
90 81 2020	740i	G11/7L	3.0/240	B58 B30A	Euro 6
90 81 2020	M140i / xDrive	F20/1K2	3.0/250	B58 B30A	Euro 6
90 81 2020	M140i / xDrive	F20/1K4	3.0/250	B58 B30A	Euro 6
90 81 2020	M140i / xDrive	F21/1K4	3.0/250	B58 B30A	Euro 6
90 81 2020	M240i / xDrive	F22/1C	3.0/250	B58 B30A	Euro 6
90 81 2031	220i Active Tourer	UKL-L/F2AT (F45)	2.0/141	B48A20A	Euro 6
90 81 2031	220i Gran Tourer	UKL-L/F2GT (F46)	2.0/141	B48A20A	Euro 6
90 81 2031	225i / xDrive Act. Tou.	UKL-L/F2AT (F45)	2.0/170	B48A20B	Euro 6
90 81 2031	X1 XDrive20i	UKL-L/FIX (F48)	2.0/141	B48A20A	Euro 6
90 81 2031	X1 xDrive25i	UKL-L/FIX (F48)	2.0/170	B48A20B	Euro 6

HJS-Nr.	Beschreibung	Euro-Norm
90 81 2005	Vorderrohr Ø 61,5 mm	Euro 5 / 6
		
90 81 2010	Vorderrohr Ø 89 / 80 mm	Euro 6
	Ersetzt OE-Kat: 18.32.8.602.882	
		
90 81 2015	Vorderrohr Ø 76 / 80 mm	Euro 5
	Ersetzt OE-Kat: 18.32.8.603.875	
		
90 81 2020	Vorderrohr Ø 89 / 80 mm	Euro 6
		
90 81 2031	Vorderrohr Ø 70 mm	Euro 6
		

Downpipes mit ECE-Zulassung

BMW

HJS-Nr.	Modell	KBA-Typ	Ltr/kW	Motortyp	Norm
90 81 2035	135i / Coupé	E82/1C	3.0/225	N55B30A	Euro 5
90 81 2035	135i / Coupé	E82/1C	3.0/240	N55B30A	Euro 5
90 81 2035	135i / Cabriolet	E88/1C	3.0/225	N55B30A	Euro 5
90 81 2035	135i / Cabriolet	E88/1C	3.0/240	N55B30A	Euro 5
90 81 2035	335i / Limousine	E90LCI/3L	3.0/225	N55B30A	Euro 5
90 81 2035	335i / Touring	E91LCI/3K	3.0/225	N55B30A	Euro 5
90 81 2035	335i / Touring	E91LCI/3K	3.0/240	N55B30A	Euro 5
90 81 2035	335i / Coupé	E92LCI/3C	3.0/225	N55B30A	Euro 5
90 81 2035	335i / Coupé	E92LCI/3C	3.0/240	N55B30A	Euro 5
90 81 2035	335i / Cabriolet	E93LCI/3C	3.0/225	N55B30A	Euro 5
90 81 2035	335i / Cabriolet	E93LCI/3C	3.0/240	N55B30A	Euro 5
90 81 2040	M3 / Limousine	F80/F80 LCI	3.0/317	S55B30A	Euro 6
90 81 2040	M3 / Limousine	F80/F80 LCI	3.0/331	S55B30A	Euro 6
90 81 2040	M3 CS / Limousine	F80/F80 LCI	3.0/338	S55B30A	Euro 6
90 81 2040	M4 / Coupé	F82/F82 LCI	3.0/317	S55B30A	Euro 6
90 81 2040	M4 / Coupé	F82/F82 LCI	3.0/331	S55B30A	Euro 6
90 81 2040	M4 CS / Coupé	F82/F82 LCI	3.0/338	S55B30A	Euro 6
90 81 2040	M4 GTS / Coupé	F82/F82 LCI	3.0/368	S55B30A	Euro 6
90 81 2040	M4 / Cabriolet	F83/F83LCI	3.0/317	S55B30A	Euro 6
90 81 2040	M4 / Cabriolet	F83/F83LCI	3.0/331	S55B30A	Euro 6
90 82 2031	M135i xDrive	F1H	2.0/225	B48A20E	Euro 6d-TEMP
90 82 2031	M235i xDrive	F2GC	2.0/225	B48A20E	Euro 6d-TEMP
90 82 2031	X2 M35i xDrive	F2X	2.0/225	B48A20E	Euro 6d-TEMP
90 82 2040	M2 Competition (M3)	(M3)	3.0/302	S55B30A	Euro 6d-TEMP
90 82 2040	M2 CS (M3)	(M3)	3.0/331	S55B30A	Euro 6d-TEMP
90 82 2040	M4* (M3)	(M3)	3.0/317	S55B30A	Euro 6d-TEMP
90 82 2040	M4 Competition* (M3)	(M3)	3.0/331	S55B30A	Euro 6d-TEMP
90 82 2050	540i	(G5L)	3.0/250	B58 B30C	Euro 6d-TEMP
90 82 2050	540i xDrive	(G5L)	3.0/250	B58 B30C	Euro 6d-TEMP
90 82 2050	640i Gran Turismo (G6GT)	(G6GT)	3.0/250	B58 B30C	Euro 6d-TEMP
90 82 2050	640i Gran Turis. xDrive (G6GT)	(G6GT)	3.0/250	B58 B30C	Euro 6d-TEMP
90 82 2050	740i Limousine (7L)	(7L)	3.0/250	B58 B30C	Euro 6d-TEMP
90 82 2050	740i Lim. xDrive (7L)	(7L)	3.0/250	B58 B30C	Euro 6d-TEMP
90 82 2050	840i Cabrio (G8C)	(G8C)	3.0/250	B58 B30C	Euro 6d-TEMP
90 82 2050	840i Cabrio xDrive (G8C)	(G8C)	3.0/250	B58 B30C	Euro 6d-TEMP
90 82 2050	840i Coupé (G8C)	(G8C)	3.0/250	B58 B30C	Euro 6d-TEMP
90 82 2050	840i Gran Coupé xDrive (G8C)	(G8C)	3.0/250	B58 B30C	Euro 6d-TEMP
90 82 2050	M240i xDrive (G2C)	(G2C)	3.0/275	B58 B30B	Euro 6d-TEMP
90 82 2050	M340i xDrive (G3K)	(G3K)	3.0/275	B58 B30B	Euro 6d-TEMP
90 82 2050	M340i xDrive (G3L)	(G3L)	3.0/275	B58 B30B	Euro 6d-TEMP
90 82 2050	Z4 M40i (G4Z)	(G4Z)	3.0/250	B58 B30C	Euro 6d-TEMP
90 82 2055	340i Gran Turismo (3-V)	(3-V)	3.0/240	B58 B30A	Euro 6d-TEMP
90 82 2055	340i Gran Turis. xDrive (3-V)	(3-V)	3.0/240	B58 B30A	Euro 6d-TEMP
90 82 2055	340i Limousine (3L)	(3L)	3.0/240	B58 B30A	Euro 6d-TEMP
90 82 2055	340i Lim. xDrive (3L)	(3L)	3.0/240	B58 B30A	Euro 6d-TEMP
90 82 2055	340i Touring (3K)	(3K)	3.0/240	B58 B30A	Euro 6d-TEMP
90 82 2055	340i Touring xDrive (3K)	(3K)	3.0/240	B58 B30A	Euro 6d-TEMP
90 82 2055	440i Coupé (3C)	(3C)	3.0/240	B58 B30A	Euro 6d-TEMP
90 82 2055	440i Cabrio (3C)	(3C)	3.0/240	B58 B30A	Euro 6d-TEMP
90 82 2055	440i Cabrio xDrive (3C)	(3C)	3.0/240	B58 B30A	Euro 6d-TEMP
90 82 2055	440i Coupé xDrive (3C)	(3C)	3.0/240	B58 B30A	Euro 6d-TEMP
90 82 2055	440i Gran Coupé (3C)	(3C)	3.0/240	B58 B30A	Euro 6d-TEMP
90 82 2055	M140i (1K4)	(1K4)	3.0/250	B58 B30A	Euro 6d-TEMP
90 82 2055	M140i (1K2)	(1K2)	3.0/250	B58 B30A	Euro 6d-TEMP
90 82 2055	M140i xDrive (1K4)	(1K4)	3.0/250	B58 B30A	Euro 6d-TEMP
90 82 2055	M140i xDrive (1K2)	(1K2)	3.0/250	B58 B30A	Euro 6d-TEMP
90 82 2055	M240i Cabrio (1C)	(1C)	3.0/250	B58 B30A	Euro 6d-TEMP
90 82 2055	M240i Cabrio xDrive (1C)	(1C)	3.0/250	B58 B30A	Euro 6d-TEMP

HJS-Nr.	Beschreibung	Euro-Norm
90 81 2035	Vorderrohr Ø 76 / 2 x 60 mm	Euro 5
		
		
90 81 2040	Vorderrohre Ø 80 / 65 mm	Euro 6
Ersetzt OE-Kat: 18.32.7.848.041 & 18.32.7.848.044		
		
		
90 82 2031	Vorderrohr Ø 70 mm	Euro 6d-TEMP
nur für Fzg. bis Baujahr 10.2020 & RDE Stufe 1		
		
		
90 82 2040	Vorderrohre Ø 80 / 65 mm	Euro 6d-TEMP
*Nur für Modelle ab 01.07.2018 mit serienmäßigen Otto-Partikelfilter		
		
		
90 82 2050	Vorderrohre Ø 89 / 76 mm	Euro 6d-TEMP
V-Band-Schellenverbindung		
		
		
90 82 2055	Vorderrohre Ø 89 / 80 mm	Euro 6d-TEMP
Schiebesitz/Für Modelle ab 01.07.2018 mit serienmäßigen Otto-Partikelfilter		
		
		

Downpipes mit ECE-Zulassung

BMW / BMW ALPINA

HJS-Nr.	Modell	KBA-Typ	Ltr/kW	Motortyp	Norm
90 82 2060	ALPINA B4 Gran Coupé	G20-B	3.0/364	S58V30	Euro 6d
90 82 2060	M2	G2M (G87)	3.0/338	S58B30A	Euro 6d
90 82 2060	M3/x Drive	G234M (G80)	3.0/353	S58B30B	Euro 6d
90 82 2060	M3 Comp./xDrive	G234M (G80)	3.0/375	S58B30A	Euro 6d
90 82 2060	M3 Comp. Touring/xDrive	G234M (G81)	3.0/375	S58B30A	Euro 6d
90 82 2060	M4/xDrive	G234M (G82)	3.0/353	S58B30B	Euro 6d
90 82 2060	M4 Comp. Cabrio/xDrive	G234M (G83)	3.0/375	S58B30A	Euro 6d
90 82 2060	M4 Comp./xDrive	G234M (G82)	3.0/375	S58B30A	Euro 6d
90 82 2060	M4 CSL ^{*2}	G234M (G82)	3.0/405	S58B30A	Euro 6d
90 82 2060	X3 M	F34XM (M F97 LCI)	3.0/353	S58B30B	Euro 6d
90 82 2060	X3 M Competition	F34XM (M F97 LCI)	3.0/375	S58B30A	Euro 6d
90 82 2060	X4 M	F34XM (M F98 LCI)	3.0/353	S58B30B	Euro 6d
90 82 2060	X4 M Competition	F34XM (M F98 LCI)	3.0/375	S58B30A	Euro 6d
NEU	90 82 2070	120i	F20 LCI/1K4	2.0/135	B48A20A Euro 6d/ 6d-TEMP
NEU	90 82 2070	120i	F21 LCI/1K2	2.0/135	B48A20A Euro 6d/ 6d-TEMP
NEU	90 82 2070	125i	F21 LCI/1K2	2.0/165	B48B20B Euro 6d/ 6d-TEMP
NEU	90 82 2070	125i	F20 LCI/1K4	2.0/165	B48B20B Euro 6d/ 6d-TEMP
NEU	90 82 2070	218i Cabrio	F23 LCI/1C	2.0/100	B48B20A Euro 6d/ 6d-TEMP
NEU	90 82 2070	218i Coupe	F22 LCI/1C	2.0/100	B48B20A Euro 6d/ 6d-TEMP
NEU	90 82 2070	220i Cabriolet	F23 LCI/1C	2.0/135	B48A20A Euro 6d/ 6d-TEMP
NEU	90 82 2070	220i Coupe	F22 LCI/1C	2.0/135	B48A20A Euro 6d/ 6d-TEMP
NEU	90 82 2070	230i Cabriolet	F23 LCI/1C	2.0/185	B48B20B Euro 6d/ 6d-TEMP
NEU	90 82 2070	230i Coupe	F22 LCI/1C	2.0/185	B48B20B Euro 6d/ 6d-TEMP
NEU	90 82 2070	320i	F30 LCI/3L	2.0/135	B48A20A Euro 6d/ 6d-TEMP
NEU	90 82 2070	320i Touring	F31 LCI/3K	2.0/135	B48A20A Euro 6d/ 6d-TEMP
NEU	90 82 2070	320i xDrive	F30 LCI/3L	2.0/135	B48B20A Euro 6d/ 6d-TEMP
NEU	90 82 2070	320i xDrive	F30 LCI/3L	2.0/135	B48B20A Euro 6d/ 6d-TEMP
NEU	90 82 2070	320i xDrive Touring	F31 LCI/3K	2.0/135	B48B20A Euro 6d/ 6d-TEMP
NEU	90 82 2070	320i GT	F34 GT LCI/3-V	2.0/135	B48B20A Euro 6d/ 6d-TEMP
NEU	90 82 2070	320i GT xDrive	F34 GT LCI/3-V	2.0/135	B48B20A Euro 6d/ 6d-TEMP
NEU	90 82 2070	320i GT xDrive	F34 GT LCI/3-V	2.0/185	B48B20B Euro 6d/ 6d-TEMP
NEU	90 82 2070	330i Touring	F31 LCI/3K	2.0/180	B48B20B Euro 6d/ 6d-TEMP
NEU	90 82 2070	330i	F30 LCI/3L	2.0/185	B48B20B Euro 6d/ 6d-TEMP
NEU	90 82 2070	330i xDrive	F30 LCI/3L	2.0/185	B48B20B Euro 6d/ 6d-TEMP
NEU	90 82 2070	330i Touring	F31 LCI/3K	2.0/185	B48B20B Euro 6d/ 6d-TEMP
NEU	90 82 2070	330i xDrive Touring	F31 LCI/3K	2.0/185	B48B20B Euro 6d/ 6d-TEMP
NEU	90 82 2070	330i GT	F34 GT LCI/3-V	2.0/185	B48B20B Euro 6d/ 6d-TEMP
NEU	90 82 2070	330i Touring	F32 LCI/3K	2.0/190	B48B20B Euro 6d/ 6d-TEMP
NEU	90 82 2070	420i Coupe	F32 LCI/3C	2.0/135	B48A20A Euro 6d/ 6d-TEMP
NEU	90 82 2070	420i Coupe xDrive	F32 LCI/3C	2.0/135	B48A20A Euro 6d/ 6d-TEMP
NEU	90 82 2070	420i Cabriolet	F33 LCI/3C	2.0/135	B48A20A Euro 6d/ 6d-TEMP
NEU	90 82 2070	420i Gran Coupe	F36 LCI/3C	2.0/135	B48A20A Euro 6d/ 6d-TEMP
NEU	90 82 2070	420i Gran Coupe xDrive	F36 LCI/3C	2.0/135	B48A20A Euro 6d/ 6d-TEMP
NEU	90 82 2070	430i	F32 LCI/3C	2.0/185	B48B20B Euro 6d/ 6d-TEMP
NEU	90 82 2070	430i Cabriolet	F33 LCI/3C	2.0/185	B48B20B Euro 6d/ 6d-TEMP
NEU	90 82 2070	430i Cabriolet xDrive	F33 LCI/3C	2.0/185	B48B20B Euro 6d/ 6d-TEMP
NEU	90 82 2070	430i Gran Coupe	F36 LCI/3C	2.0/185	B48B20B Euro 6d/ 6d-TEMP
NEU	90 82 2070 ³	430i Gran Coupe xDrive	F36 LCI/3C	2.0/185	B48B20B Euro 6d/ 6d-TEMP
NEU	90 82 2070 ³	318i	G20/G3L	2.0/115	B48B20A Euro 6d/ 6d-TEMP
NEU	90 82 2070 ³	318i	G20 LCI/G3L	2.0/115	B48B20A Euro 6d/ 6d-TEMP
NEU	90 82 2070 ³	318i	G21	2.0/115	B48B20A Euro 6d/ 6d-TEMP
NEU	90 82 2070 ³	318i	G21 LCI	2.0/115	B48B20A Euro 6d/ 6d-TEMP
NEU	90 82 2070 ³	320i	G20/G3L	2.0/135	B48A20A Euro 6d/ 6d-TEMP
NEU	90 82 2070 ³	320i	G20/G3L	2.0/135	B48B20B Euro 6d/ 6d-TEMP
NEU	90 82 2070 ³	320i	G20 LCI/G3L	2.0/135	B48B20A Euro 6d/ 6d-TEMP
NEU	90 82 2070 ³	320i xDrive	G20/G3L	2.0/135	B48B20A Euro 6d/ 6d-TEMP

^{*2} Einzelabnahme nach § 21 StVZO ist erforderlich!

^{*3} Nur bis 10/2020

HJS-Nr.	Beschreibung	Euro-Norm
90 82 2060	Vorderrohr Ø 76 / 70 mm Ersetzt OE-Kat: 18 32 8 468 987 & 18 32 8 468 988 Nur für Fahrzeuge mit Abgasnorm EU6 RDE II	Euro 6d
90 82 2070	Vorderrohr Ø 89 / 76 mm Ersetzt OE-Teilenummer: 18 32 9 489 938	Euro 6d/ 6d-TEMP





Downpipes mit ECE-Zulassung

BMW / BMW ALPINA

HJS-Nr.	Modell	KBA-Typ	Ltr/kW	Motortyp	Norm
NEU 90 82 2070 ³	320i xDrive	G20 LCI/G3L	2.0/135	B48B20A	Euro 6d/ 6d-TEMP
NEU 90 82 2070 ³	320i	G21	2.0/135	B48B20A	Euro 6d/ 6d-TEMP
NEU 90 82 2070 ³	320i	G21 LCI	2.0/135	B48B20A	Euro 6d/ 6d-TEMP
NEU 90 82 2070 ³	320i xDrive	G21	2.0/135	B48B20A	Euro 6d/ 6d-TEMP
NEU 90 82 2070 ³	330i xDrive	G20/G3L	2.0/185	B48B20B	Euro 6d/ 6d-TEMP
NEU 90 82 2070 ³	420i Coupe	G22/G3C	2.0/135	B48B20A	Euro 6d/ 6d-TEMP
NEU 90 82 2070 ³	420i Coupe	G22 LCI/G3C	2.0/135	B48B20A	Euro 6d/ 6d-TEMP
NEU 90 82 2070 ³	420i Coupe xDrive	G22/G3C	2.0/135	B48B20A	Euro 6d/ 6d-TEMP
NEU 90 82 2070 ³	420i Cabrio	G23/G3C	2.0/135	B48B20A	Euro 6d/ 6d-TEMP
NEU 90 82 2070 ³	420i Cabrio	G23 LCI/G3C	2.0/135	B48B20A	Euro 6d/ 6d-TEMP
NEU 90 82 2070 ³	420i Gran Coupé	G26	2.0/135	B48B20A	Euro 6d/ 6d-TEMP
NEU 90 82 2070 ³	520i Limousine	G30	2.0/135	B48B20A B48B20B	Euro 6d/ 6d-TEMP
NEU 90 82 2070 ³	520i Touring	G31	2.0/135	B48B20A B48B20B	Euro 6d/ 6d-TEMP
NEU 90 82 2070 ³	530i Limousine	G30	2.0/185	B48B20B	Euro 6d/ 6d-TEMP
NEU 90 82 2070 ³	530i xDrive Limousine	G30	2.0/185	B48B20B	Euro 6d/ 6d-TEMP
NEU 90 82 2070 ³	530i Touring	G31	2.0/185	B48B20B	Euro 6d/ 6d-TEMP
NEU 90 82 2070 ³	530i xDrive Touring	G31	2.0/185	B48B20B	Euro 6d/ 6d-TEMP
NEU 90 82 2070 ³	X3 20i 1.6	G01	2.0/125	B48B16A	Euro 6d/ 6d-TEMP
NEU 90 82 2070 ³	X3 20i xDrive	G01	2.0/135	B48B20B	Euro 6d/ 6d-TEMP
NEU 90 82 2070 ³	X3 30i xDrive	G01	2.0/135	B48B20B	Euro 6d/ 6d-TEMP
NEU 90 82 2070 ³	X4 20i xDrive	G02	2.0/135	B48A20A	Euro 6d/ 6d-TEMP
NEU 90 82 2070 ³	X4 30i xDrive	G02	2.0/185	B48B20B	Euro 6d/ 6d-TEMP
NEU 90 82 2075 ⁴	330i Limousine	G20 LCI/G3L	2.0/180	B48B20B	Euro 6d/ 6d-TEMP
NEU 90 82 2075 ⁴	330i xDrive Limousine	G20 LCI/G3L	2.0/180	B48B20B	Euro 6d/ 6d-TEMP
NEU 90 82 2075 ⁴	330i Touring	G21 LCI/G3K	2.0/180	B48B20B	Euro 6d/ 6d-TEMP
NEU 90 82 2075 ⁴	330i xDrive Touring	G21 LCI/G3K	2.0/180	B48B20B	Euro 6d/ 6d-TEMP
NEU 90 82 2075 ⁴	330i Limousine	G20/G3L	2.0/190	B48B20B	Euro 6d/ 6d-TEMP
NEU 90 82 2075 ⁴	330i xDrive Limousine	G20/G3L	2.0/190	B48B20B	Euro 6d/ 6d-TEMP
NEU 90 82 2075 ⁴	430 i xDrive Coupé	G22 LCI/G3C	2.0/180	B48B20B	Euro 6d/ 6d-TEMP
NEU 90 82 2075 ⁴	430i Coupé	G22 LCI/G3C	2.0/180	B48B20B	Euro 6d/ 6d-TEMP
NEU 90 82 2075 ⁴	430i Cabrio	G23 LCI/G3C	2.0/180	B48B20B	Euro 6d/ 6d-TEMP
NEU 90 82 2075 ⁴	430i xDrive Cabrio	G23 LCI/G3C	2.0/180	B48B20B	Euro 6d/ 6d-TEMP
NEU 90 82 2075 ⁴	430 i xDrive Coupé	G22/G3C	2.0/190	B48B20B	Euro 6d/ 6d-TEMP
NEU 90 82 2075 ⁴	430i Coupé	G22/G3C	2.0/190	B48B20B	Euro 6d/ 6d-TEMP
NEU 90 82 2075 ⁴	430i Cabrio	G23/G3C	2.0/190	B48B20B	Euro 6d/ 6d-TEMP
NEU 90 82 2075 ⁴	430i xDrive Cabrio	G23/G3C	2.0/190	B48B20B	Euro 6d/ 6d-TEMP
NEU 90 82 2075 ⁴	430 i xDrive Gran Coupé	G26/G4C	2.0/190	B48B20B	Euro 6d/ 6d-TEMP
NEU 90 82 2075 ⁴	430i Gran Coupé	G26/G4C	2.0/190	B48B20B	Euro 6d/ 6d-TEMP
NEU 90 82 2075 ⁴	530i xDrive Limousine	G30 LCI / G5L	2.0/185	B48B20B	Euro 6d/ 6d-TEMP
NEU 90 82 2075 ⁴	530i xDrive Touring	G31 LCI / G5K	2.0/185	B48B20B	Euro 6d/ 6d-TEMP
NEU 90 82 2075 ⁴	X3 20i xDrive	G01/G3X	2.0/135	B48B20B	Euro 6d/ 6d-TEMP
NEU 90 82 2075 ⁴	X3 20i xDrive	G01 LCI/G3X	2.0/135	B48B20B	Euro 6d/ 6d-TEMP
NEU 90 82 2075 ⁴	X3 30i xDrive	G01 LCI/G3X	2.0/180	B48B20B	Euro 6d/ 6d-TEMP
NEU 90 82 2075 ⁴	X3 30i xDrive	G01/G3X	2.0/185	B48B20B	Euro 6d/ 6d-TEMP
NEU 90 82 2075 ⁴	Z4 sDrive20i	G29/G4Z	2.0/145	B48B20B	Euro 6d/ 6d-TEMP
NEU 90 82 2075 ⁴	Z4 sDrive30i	G29/G4Z	2.0/190	B48B20B	Euro 6d/ 6d-TEMP

³ Nur bis 10/2020

⁴ Ab 11/2020

HJS-Nr.	Beschreibung	Euro-Norm
90 82 2075	Vorderrohr Ø 89 / 76 mm	Euro 6d/ 6d-TEMP
Ersetzt OE-Teilenummer: 18 32 9 797 597		



NEU

Downpipes mit ECE-Zulassung

CITROËN

HJS-Nr.	Modell	KBA-Typ	Ltr/kW	Motortyp	Norm
90 81 2000	DS3 / DS3 Cabrio	S	1.6/110	5FN / 5F02	Euro 5
90 81 2000	DS3 / DS3 Cabrio	S	1.6/110	5FX / 5F04	Euro 5
90 81 2000	DS3 / DS3 Cabrio	S	1.6/110	5FR / 5F04	Euro 5
90 81 2000	DS3 / DS3 Cabrio	S	1.6/110	5G01	Euro 6
90 81 2000	DS3 / DS3 Cabrio	S	1.6/115	5FR / 5F04	Euro 5
90 81 2000	DS3 / DS3 Cabrio	S	1.6/115	5FV / 5F02	Euro 5
90 81 2000	DS3 / DS3 Cabrio	S	1.6/121	5G01	Euro 6
90 81 2000	DS3 Racing	SA	1.6/149	5FF / 5F04	Euro 5
90 81 2000	DS3 Racing	SA	1.6/152	5FD / 5F04	Euro 5
90 81 2000	C4 / DS4	N	1.6/115	5FV / 5F02	Euro 5
90 81 2000	C4 / DS4	N	1.6/120	5FM / 5F06	Euro 5
90 81 2000	C4 / DS4	N	1.6/121	5G01	Euro 6
90 81 2000	C4 / DS4	N	1.6/147	5FU / 5F03	Euro 5
90 81 2000	C4 Picasso	U	1.6/115	5FV / 5F02	Euro 5
90 81 2000	C4 Picasso	U	1.6/121	5G01	Euro 6
90 81 2000	C5	R	1.6/110	5FN / 5F02	Euro 5
90 81 2000	C5	R	1.6/115	5FV / 5F02	Euro 5
90 81 2000	DS5	K	1.6/115	5FV / 5F02	Euro 5
90 81 2000	DS5	K	1.6/147	5FU / 5F03	Euro 5

HJS-Nr.	Beschreibung	Euro-Norm
90 81 2000	Vorderrohr Ø 65 mm	Euro 5 / 6





Downpipes mit ECE-Zulassung

FORD

HJS-Nr.	Modell	KBA-Typ	Ltr/kW	Motortyp	Norm
90 81 5000	Focus RS MKII	DA3-R5	2.5/224	JZDA	Euro 4
90 81 5010	Focus ST MKIII	DYB	2.0/184	R9DA	Euro 5
90 81 5010	Focus ST MKIII	DYB	2.0/184	R9DB	Euro 6
90 81 5010	Focus ST MKIII	DYB	2.0/184	R9DC	Euro 6
90 81 5020	Fiesta ST MKIII	JA8	1.6/134	JTJA	Euro 5
90 81 5020	Fiesta ST MKIII	JA8	1.6/134	JTDB	Euro 5
90 81 5020	Fiesta ST MKIII	JA8	1.6/134	JTJB	Euro 6
90 81 5020	Fiesta ST MKIII	JA8	1.6/134	JTJC	Euro 6
90 81 5040	Focus RS MKIII	DYB-R5	2.3/257	YVDA	Euro 6

HJS-Nr.	Beschreibung	Euro-Norm
90 81 5000	Ø 70 mm	Euro 4
		
90 81 5010	Ø 70 mm	Euro 5 / 6
		
90 81 5020	Ø 70 mm	Euro 5 / 6
		
90 81 5040	Ø 76 mm	Euro 6
		

Downpipes mit TÜV Umbaubestätigung

HONDA

HJS-Nr.	Modell	Ltr/kW	Motortyp	Norm
90 81 6000	Civic Type R (FK8)	2.0/235	K20C1	Euro 6
90 81 6010	Civic Type R (FK2)	2.0/228	K20C1	Euro 6

HJS-Nr.	Beschreibung	Euro-Norm
90 81 6000*	Vorderrohr Ø 95 / 76 mm	Euro 6
		
90 81 6010*	Vorderrohr Ø 95 / 76 mm	Euro 6
		

* Einzelabnahme nach §21 StVZO ist erforderlich.

Downpipes mit ECE-Zulassung

HYUNDAI

HJS-Nr.	Modell	KBA-Typ	Ltr/kW	Motortyp	Norm
90 81 3000	i30N	PDE N	2.0/184	G4KH	Euro 6
90 81 3000	i30N Performance	PDE N	2.0/202	G4KH	Euro 6

HJS-Nr.	Beschreibung	Euro-Norm
90 81 3000	Vorderrohr Ø 89 / 70 mm	Euro 6



MERCEDES-BENZ

HJS-Nr.	Modell	KBA-Typ	Ltr/kW	Motortyp	Norm
90 81 7000	AMG A45	245 G / AMG	2.0/265	133980	Euro 6
90 81 7000	AMG CLA45	245 G / AMG	2.0/265	133980	Euro 6
90 81 7000	AMG GLA45	245 G / AMG	2.0/265	133980	Euro 6
90 81 7000	AMG A45	245 G / AMG	2.0/280	133980	Euro 6
90 81 7000	AMG CLA45	245 G / AMG	2.0/280	133980	Euro 6
90 81 7000	AMG GLA45	245 G / AMG	2.0/280	133980	Euro 6







HJS-Nr.	Beschreibung	Euro-Norm
90 81 7000	Vorderrohr Ø 89 / 76 mm	Euro 6



Downpipes mit ECE-Zulassung

MINI

HJS-Nr.	Modell	KBA-Typ	Ltr/kW	Motortyp	Norm
90 81 2000	Clubman	R55	1.6/120	N14B16A	Euro 5
90 81 2000	Clubman	R55	1.6/128	N14B16A	Euro 5
90 81 2000	Clubman	R55	1.6/135	N18B16A	Euro 5
90 81 2000	Clubman	R55	1.6/141	N14B16A	Euro 5
90 81 2000	Clubman	R55	1.6/147	N14B16A	Euro 5
90 81 2000	Clubman	R55	1.6/155	N14B16C	Euro 5
90 81 2000	Clubman, Limousine	R55 bis R56	1.6/120	N18B16A	Euro 5
90 81 2000	Clubman, Limousine	R55	1.6/128	N14B16A	Euro 4
90 81 2000	Clubman, Limousine	R55 bis R56	1.6/135	N18B16A	Euro 5
90 81 2000	Clubman, Limousine	R55 bis R56	1.6/147	N18B16A	Euro 5
90 81 2000	Clubman, Limousine	R55 bis R56	1.6/155	N18B16C	Euro 5
90 81 2000	John Cooper Works	R55 bis R59	1.6/155	N18B16A	Euro 5
90 81 2000	John Cooper Works	R55 bis R59	1.6/155	N18B16A	Euro 6
90 81 2000	John Cooper Works	R55 bis R59	1.6/160	N18B16C	Euro 5
90 81 2000	John Cooper Works	R55 bis R59	1.6/160	N18B16C	Euro 6
90 81 2000	Cooper S	R55 bis R60	1.6/120	N18B16A	Euro 5
90 81 2000	Cooper/S, Country., ALL4	R55 bis R60	1.6/120	N18B16A	Euro 5
90 81 2000	Cooper/S, Country., ALL4	R55 bis R60	1.6/120	N18B16A	Euro 6
90 81 2000	Cooper S	R56	1.6/128	N14B16A	Euro 4
90 81 2000	Cooper S	R55 bis R60	1.6/135	N18B16A	Euro 5
90 81 2000	Cooper/S, Country., ALL4	R55 bis R60	1.6/135	N18B16A	Euro 5
90 81 2000	Cooper/S, Country., ALL4	R55 bis R60	1.6/135	N18B16A	Euro 6
90 81 2000	Cooper/S, Country., ALL4	R55 bis R60	1.6/140	N18B16A	Euro 6
90 81 2000	Cooper S, ALL4	R55 bis R60	1.6/160	N18B16A	Euro 5
90 81 2000	Cooper S, ALL4	R55 bis R60	1.6/160	N18B16A	Euro 6
90 81 2000	Cooper/S, Country., ALL4	R55 bis R60	1.6/160	N18B16C	Euro 5
90 81 2000	Cooper/S, Country., ALL4	R55 bis R60	1.6/160	N18B16C	Euro 6
90 81 2000	Limousine	R56	1.6/155	N18B16A	Euro 5
90 81 2000	Limousine	R56	1.6/160	N18B16C	Euro 5
90 81 2000	Cabrio, Coupe, Roadster	R57 bis R59	1.6/120	N18B16A	Euro 5
90 81 2000	Cabrio	R57	1.6/128	N14B16A	Euro 4
90 81 2000	Cabrio, Coupe, Roadster	R57 bis R59	1.6/135	N18B16A	Euro 5
90 81 2000	Cabrio, Coupe, Roadster	R57 bis R59	1.6/147	N18B16A	Euro 5
90 81 2000	Cabrio, Coupe, Roadster	R57 bis R59	1.6/155	N18B16A	Euro 5
90 81 2000	Cabrio, Coupe, Roadster	R57 bis R59	1.6/155	N14B16C	Euro 5
90 81 2000	Cabrio, Coupe, Roadster	R57 bis R59	1.6/160	N18B16C	Euro 5
90 81 2031	Cooper S	UKL-L/FML2 (F56)	2.0/120	B48A20A	Euro 6
90 81 2031	Cooper S	UKL-L/FML2 (F56)	2.0/141	B48A20A	Euro 6
90 81 2031	Cooper S	UKL-L/FML4 (F55)	2.0/141	B48A20A	Euro 6
90 81 2031	Cooper S	UKL-L/FML4 (F55)	2.0/155	B48A20A	Euro 6
90 81 2031	Cooper S Clubman	UKL-L/FMK (F54)	2.0/120	B48A20A	Euro 6
90 81 2031	Cooper S Cabrio	UKL-L/FMCA (F57)	2.0/141	B48A20A	Euro 6
90 81 2031	Cooper S/ALL 4 Clubman	UKL-L/FMK (F54)	2.0/141	B48A20A	Euro 6
90 81 2031	Cooper S/ALL 4 Country.	UKL-L/FMX (F60)	2.0/141	B48A20A	Euro 6
90 81 2031	John Cooper Works	UKL-L/FML2 (F56)	2.0/170	B48A20B	Euro 6
90 81 2031	John Cooper Works Club.	UKL-L/FMK (F54)	2.0/170	B48A20B	Euro 6
90 81 2031	John Cooper Works Cabrio	UKL-L/FMCA (F57)	2.0/170	B48A20B	Euro 6
90 81 2031	John Cooper Works Country.	UKL-L/FMX (F60)	2.0/170	B48A20B	Euro 6
90 82 2031	Cooper S	FML2	2.0/141	B48A20A	Euro 6d-TEMP
90 82 2031	Cooper S	FML4	2.0/141	B48A20A	Euro 6d-TEMP
90 82 2031	Cooper S Cabrio	FMCA	2.0/141	B48A20A	Euro 6d-TEMP
90 82 2031	Cooper S Clubman	FMK	2.0/141	B48A20A	Euro 6d-TEMP
90 82 2031	John Cooper Works Cabrio	FMCA	2.0/170	B48A20B	Euro 6d-TEMP
90 82 2031	John Cooper Works	FML2	2.0/170	B48A20B	Euro 6d-TEMP
90 82 2031	John Cooper Works GP*	FML4	2.0/225	B48A20E	Euro 6d-TEMP
90 82 2031	John Cooper Works Country.	FMX	2.0/170	B48A20B	Euro 6d-TEMP
90 82 2031	John Cooper Works Country.*	FMX	2.0/225	B48A20E	Euro 6d-TEMP
90 82 2031	John Cooper Works Club.	FMK	2.0/170	B48A20B	Euro 6d-TEMP
90 82 2031	John Cooper Works Club.	FMK	2.0/225	B48A20E	Euro 6d-TEMP

HJS-Nr.	Beschreibung	Euro-Norm
90 81 2000	Vorderrohr Ø 65 mm	Euro 4 / 5 / 6
		
		
90 81 2031	Vorderrohr Ø 70 mm	Euro 6
		
		
90 82 2031	Vorderrohr Ø 70 mm	Euro 6d-TEMP
*nur für Fzg. bis Baujahr 10.2020 & RDE Stufe 1		
		
		

Downpipes mit ECE-Zulassung

OPEL

HJS-Nr.	Modell	KBA-Typ	Ltr/kW	Motortyp	Norm
90 81 4011	Corsa D	S-D	1.6/110	A16LEL	Euro 5
90 81 4011	Corsa D OPC	S-D	1.6/141	A16LER	Euro 5
90 81 4011	Corsa D OPC	S-D	1.6/155	A16LER	Euro 5

HJS-Nr.	Beschreibung	Euro-Norm
90 81 4011	Ø 70 mm	Euro 5



PEUGEOT

HJS-Nr.	Modell	KBA-Typ	Ltr/kW	Motortyp	Norm
90 81 2000	207	W	1.6/110	5FX / 5F04	Euro 5
90 81 2000	207	W	1.6/115	5FR / 5F04	Euro 5
90 81 2000	207 GTI	W	1.6/128	5FY	Euro 4
90 81 2000	208	C	1.6/115	5FV / 5F02	Euro 5
90 81 2000	208 GTI	C	1.6/147	5FU / 5F03	Euro 5
90 81 2000	308	4	1.6/115	5FV / 5F02	Euro 5
90 81 2000	308 GTI	4	1.6/128	5FY	Euro 4
90 81 2000	308 GTI	4	1.6/147	5FU / 5F03	Euro 5
90 81 2000	308	L	1.6/115	5F02	Euro 6
90 81 2000	508	8	1.6/110	5F02	Euro 5
90 81 2000	508	8	1.6/110	5G01	Euro 6
90 81 2000	508	8	1.6/115	5FV / 5F02	Euro 5
90 81 2000	508	8	1.6/121	5G01	Euro 6
90 81 2000	3008	OU	1.6/115	5FV / 5F02	Euro 5
90 81 2000	3008	OU	1.6/121	5G01	Euro 6
90 81 2000	5008	0	1.6/115	5FV / 5F02	Euro 5
90 81 2000	5008	0	1.6/121	5G01	Euro 6
90 81 2000	RCZ	4J	1.6/115	5FV / 5F02	Euro 5
90 81 2000	RCZ	4J	1.6/147	5FU / 5F03	Euro 5

HJS-Nr.	Beschreibung	Euro-Norm
90 81 2000	Vorderrohr Ø 65 mm	Euro 4 / 5 / 6



SEAT · CUPRA

HJS-Nr.	Modell	KBA-Typ	Ltr/kW	Motortyp	Norm
90 81 1150	Ibiza IV 1.8 Cupra	6 J	1.8/141	DAJA	Euro 6
90 82 1135	Leon III ST 4Drive	5 F	2.0/221	DNUE	Euro 6d-TEMP
90 82 1135	Ateca 4Drive	5FP	2.0/140	DKZA	Euro 6d-TEMP
90 82 1135	Ateca Cupra 300 4Drive 5FP	2.0/221	DNUE	DNUE	Euro 6d-TEMP

HJS-Nr.	Beschreibung	Euro-Norm
90 81 1150	Vorderrohr Ø 70 mm	Euro 6



HJS-Nr.	Beschreibung	Euro-Norm
90 82 1135	Vorderrohre Ø 76 mm	Euro 6d-TEMP



















Downpipes mit ECE-Zulassung

SEAT · CUPRA

HJS-Nr.	Modell	KBA-Typ	Ltr/kW	Motortyp	Norm
90 82 1160	Leon III	5F	2.0/140	DKZA	Euro 6d-TEMP
90 82 1160	Leon III Cupra 290	5F	2.0/213	DNUC	Euro 6d-TEMP
90 82 1170	Cupra Formentor VZ5	KM	2.5/287	DNWB	Euro 6d
90 82 1180	Cupra Formentor	KM	2.0/180	DNPA	Euro 6d
NEU 90 82 1180	Leon IV 2.0	KL	2.0/221	DNFC	Euro 6d
90 82 1185	Cupra Ateca 2.0 TSI 4Drive	5FP	2.0/221	DNFC	Euro 6d
90 82 1185	Formentor 2.0 TSI 4Drive	KM	2.0/140	DNNA	Euro 6d
90 82 1185	Formentor VZ 2.0 TFSI 4Drive OPF	KM	2.0/228	DNFB	Euro 6d
90 82 1185	Leon IV ST 2.0 TFSI 4Drive	KL	2.0/228	DNFB	Euro 6d
90 82 1185	Ateca 2.0 TSI 4Drive	5FP	2.0/140	DNNA	Euro 6d
90 95 1105	Altea 1.8	5 P	1.8/118	BYT	Euro 4
90 95 1105	Altea 1.8	5 P	1.8/118	BZB	Euro 4
90 95 1105	Altea 1.8	5 P	1.8/118	CDAA	Euro 5
90 95 1105	Altea 2.0	5 P	2.0/147	BWA	Euro 4
90 95 1105	Altea 2.0	5 P	2.0/155	CCZB	Euro 5
90 95 1105	Leon II 1.8	1 P	1.8/118	BZB	Euro 5
90 95 1105	Leon II 1.8	1 P	1.8/118	CDAA	Euro 5
90 95 1105	Leon II 2.0	1 P	2.0/147	BWA	Euro 4
90 95 1105	Leon II 2.0	1 P	2.0/155	CCZB	Euro 5
90 95 1105	Leon II 2.0 Cupra	1 P	2.0/177	BWJ	Euro 5
90 95 1105	Leon II 2.0 Cupra	1 P	2.0/177	CDLD	Euro 5
90 95 1105	Leon II 2.0 Cupra	1 P	2.0/195	CDLA	Euro 5
90 95 1105	Toledo 1.8	5 P	1.8/118	BYT	Euro 4
90 95 1105	Toledo 1.8	5 P	1.8/118	BZB	Euro 4
90 95 1105	Toledo 1.8	5 P	1.8/118	CDAA	Euro 5
90 95 1105	Toledo 2.0	5 P	2.0/147	BWA	Euro 4
90 95 1105	Toledo 2.0	5 P	2.0/155	CCZB	Euro 5
90 95 1110	Leon III 1.8 ST	5F	1.8/132	CJSA*1	Euro 6
90 95 1110	Leon III 2.0 Cupra	5F	2.0/195	CJXE	Euro 6
90 95 1110	Leon III 2.0 Cupra-R	5F	2.0/206	CJXA	Euro 6
90 95 1110	Leon III 2.0 Cupra 290	5F	2.0/213	CJXH	Euro 6
90 95 1110	Leon III 2.0 Cupra 300	5F	2.0/221	CJXC	Euro 6
90 95 1110	Leon III 2.0 Cupra	5F	2.0/228	CJXG	Euro 6
90 95 1115	Leon III 1.8 ST	5F	1.8/132	CJSA*1	Euro 6
90 95 1115	Leon III 2.0 Cupra	5F	2.0/195	CJXE	Euro 6
90 95 1115	Leon III 2.0 Cupra-R	5F	2.0/206	CJXA	Euro 6
90 95 1115	Leon III 2.0 Cupra 290	5F	2.0/213	CJXH	Euro 6
90 95 1115	Leon III 2.0 Cupra 300	5F	2.0/221	CJXC	Euro 6
90 95 1115	Leon III 2.0 Cupra	5F	2.0/228	CJXG	Euro 6
90 95 1120	Leon III 1.2	5F	1.2/63	CJZB	Euro 6
90 95 1120	Leon III 1.2	5F	1.2/63	CYVA	Euro 6
90 95 1120	Leon III 1.2	5F	1.2/77	CJZA	Euro 6
90 95 1120	Leon III 1.2	5F	1.2/81	CYVB	Euro 6
90 95 1120	Leon III 1.4	5F	1.4/90	CMBA	Euro 6
90 95 1120	Leon III 1.4	5F	1.4/90	CXSA	Euro 6
90 95 1120	Leon III 1.4	5F	1.4/92	CZCA	Euro 6
90 95 1120	Leon III 1.4	5F	1.4/103	CHPA	Euro 6
90 95 1120	Leon III 1.4	5F	1.4/103	CPTA	Euro 6
90 95 1120	Leon III 1.4	5F	1.4/110	CZEA	Euro 6
90 95 1135	Leon III 1.8 ST (4x4)	5F	1.8/132	CJSB*1	Euro 6
90 95 1135	Leon III ST 2.0 Cupra 300 (4x4) Kombi	5F	2.0/221	CJXC	Euro 6

*1 Adapterstück HJS-Nr. 90 60 5531 (Ø 70 auf Ø 60mm) / HJS-Nr. 90 60 5732 (Ø 76 auf Ø 60mm) wird benötigt.

HJS-Nr.	Beschreibung	Euro-Norm
90 82 1160	Vorderrohre Ø 76 mm	Euro 6d-TEMP
		
90 82 1170	Vorderrohr Ø 96 mm / 60 mm	Euro 6d
		
90 82 1180	Vorderrohr Ø 76 mm	Euro 6d
		
90 82 1185	Vorderrohr Ø 76 / 70 mm	Euro 6d
		
90 95 1105	Vorderrohr Ø 70 mm	Euro 4 / 5
		
90 95 1110	Vorderrohr Ø 70 mm	Euro 6
90 95 1115	Vorderrohr Ø 76 mm	Euro 6
		
90 95 1120	Vorderrohr Ø 60 mm	Euro 6
		
90 95 1135	Vorderrohre Ø 76 mm	Euro 6
		

Downpipes mit ECE-Zulassung

SKODA

HJS-Nr.	Modell	KBA-Typ	Ltr/kW	Motortyp	Norm
90 81 1160	Octavia III 2.0 RS	5E	2.0/180	DLBA	Euro 6c
90 82 1135	Karoq 4x4	NU	2.0/140	DKZA	Euro 6d-TEMP
90 82 1135	Octavia III 4x4	5E	2.0/140	DKZA	Euro 6d-TEMP
90 82 1135	Superb III 4x4	3T	2.0/200	DNUA	Euro 6d-TEMP
90 82 1160	Octavia III	5E	2.0/140	DKZA	Euro 6d-TEMP
90 82 1160	Octavia III RS 245	5E	2.0/180	DKTB	Euro 6d-TEMP
90 82 1160	Superb III	3T	2.0/140	DKZA	Euro 6d-TEMP
90 82 1180	Octavia III RS	NX	2.0/180	DNPA	Euro 6d
90 82 1185	Karoq 2.0 TFSI 4x4	NU	2.0/140	DNNA	Euro 6d
90 82 1185	Kodiaq 4x4	NS	2.0/140	DNNA	Euro 6d
90 82 1185	Kodiaq RS 4x4	NS	2.0/180	DNPA	Euro 6d
90 82 1185	Octavia IV 2.0 TFSI 4x4	NX	2.0/140	DNNA	Euro 6d
90 82 1185	Superb III 2.0 TFSI 4x4 OPF	3T	2.0/206	DNFE	Euro 6d
90 95 1105	Octavia II 1.8	1Z	1.8/118	BZB	Euro 4
90 95 1105	Octavia II 1.8	1Z	1.8/118	CDA A	Euro 5
90 95 1105	Octavia II 2.0 RS	1Z	2.0/147	BWA	Euro 4
90 95 1105	Octavia II 2.0 RS	1Z	2.0/147	CCZA	Euro 5
90 95 1105	Superb II 1.8	3T	1.8/118	BZB	Euro 4
90 95 1105	Superb II 1.8	3T	1.8/118	CDA A	Euro 5
90 95 1105	Superb II 2.0	3T	2.0/147	CCZA	Euro 5
90 95 1110	Octavia III 1.8	5E	1.8/132	CJSA ^{*1}	Euro 6
90 95 1110	Octavia III 2.0 RS	5E	2.0/162	CHHB	Euro 6
90 95 1110	Octavia III 2.0 RS	5E	2.0/169	CHHA	Euro 6
90 95 1110	Suberb III 2.0	3T	2.0/162	CHHB	Euro 6
90 95 1115	Octavia III 1.8	5E	1.8/132	CJSA ^{*1}	Euro 6
90 95 1115	Octavia III 2.0 RS	5E	2.0/162	CHHB	Euro 6
90 95 1115	Octavia III 2.0 RS	5E	2.0/169	CHHA	Euro 6
90 95 1115	Superb III 2.0	3T	2.0/162	CHHB	Euro 6
90 95 1120	Octavia III 1.2	5E	1.2/63	CJZB	Euro 5
90 95 1120	Octavia III 1.2	5E	1.2/77	CJZA	Euro 5
90 95 1120	Octavia III 1.4	5E	1.4/103	CHPA	Euro 5
NEU 90 95 1120	Octavia III 1.4	5E	1.4/110	CZDA	Euro 6
90 95 1135	Octavia III 1.8 (4x4)	5E	1.8/132	CJSB ^{*1}	Euro 6
90 95 1135	Superb III 2.0 (4x4)	3T (3V)	2.0/206	CJXA	Euro 6

*1 Adapterstück HJS-Nr. 90 60 5531 (Ø 70 auf Ø 60mm) / HJS-Nr. 90 60 5732 (Ø 76 auf Ø 60mm) wird benötigt.

HJS-Nr.	Beschreibung	Euro-Norm
90 81 1160	Vorderrohr Ø 76 mm	Euro 6c
		
90 82 1135	Vorderrohre Ø 76 mm	Euro 6d-TEMP
		
90 82 1160	Vorderrohre Ø 76 mm	Euro 6d-TEMP
		
90 82 1180	Vorderrohr Ø 76 mm	Euro 6d
		
90 82 1185	Vorderrohr Ø 76 / 70 mm	Euro 6d
		
90 95 1105	Vorderrohr Ø 70 mm	Euro 4 / 5
		
90 95 1110	Vorderrohr Ø 70 mm	Euro 6
90 95 1115	Vorderrohr Ø 76 mm	Euro 6
		
90 95 1120	Vorderrohr Ø 60 mm	Euro 6
		
90 95 1135	Vorderrohre Ø 76 mm	Euro 6
		

Downpipes mit ECE-Zulassung



TOYOTA

HJS-Nr.	Modell	Ltr/kW	Motortyp	Norm
90 82 2050	Supra (JTSC)	3.0/250	B58 B30C	Euro 6d-TEMP
NEU 90 82 2075 ^{*4}	Supra JTSC	2.0/190	B48 B20B	Euro 6d/ 6d-TEMP



*4 Ab 11/2020

HJS-Nr.	Modell	KBA-Typ	Ltr/kW	Motortyp	Norm
90 82 8000	GR Yaris (GXPA16)	XPA1G	1.6/192	G16E-GTS	Euro 6d-TEMP
NEU 90 82 8000 ^{*5}	GR Corolla Circuit (J)	(J)		G16E-GTS	
90 85 8000	GR Yaris	XPA1G	1.6/192	G16E-GTS	Euro 6d-TEMP

*5 OHNE Zulassung, keine ECE!

HJS-Nr.	Beschreibung	Euro-Norm
90 82 2050	Vorderrohr Ø 89 / 76 mm	Euro 6d-TEMP
V-Band-Schellenverbindung		
		
90 82 2075	Vorderrohr Ø 89 / 76 mm	Euro 6d/ 6d-TEMP
Ersetzt OE DP: 9 797 597		
		

NEU

HJS-Nr.	Beschreibung	Euro-Norm
90 82 8000	Vorderrohr Ø 110 / 60 mm	Euro 6d-TEMP
		
90 85 8000	Abgasanlage Ø 70 mm	Euro 6d-TEMP
		











Downpipes mit ECE-Zulassung

VW

HJS-Nr.	Modell	KBA-Typ	Ltr/kW	Motortyp	Norm
90 81 1150	Polo 1.8 GTI 1.8	6 R	1.8/141	DAJA /DAJB	Euro 6
90 81 1160	Golf VII 2.0 GTI	AU	2.0/180	DLBA	Euro 6c
90 81 1165	VW Polo GTI 2.0	AW	2.0/147	CZPC	Euro 6b
90 82 1135	T-Roc 4Motion	A1	2.0/140	DKZA	Euro 6d-TEMP
90 82 1135	Passat 4Motion	3C	2.0/200	DNJA	Euro 6d-TEMP
90 82 1135	Arteon 4Motion	3H	2.0/200	DNJA	Euro 6d-TEMP
90 82 1135	T-Roc R 4Motion	A1	2.0/221	DNUE	Euro 6d-TEMP
90 82 1135	Golf VII R 4Motion	AU	2.0/221	DNUE	Euro 6d-TEMP
NEU 90 82 1135 ⁴	Golf VII R 4Motion	AUV	2.0/221	DNUE	Euro 6d-TEMP
90 82 1160	Arteon	3H	2.0/140	DKZA	Euro 6d-TEMP
90 82 1160	Passat	3C	2.0/140	DKZA	Euro 6d-TEMP
90 82 1160	Golf VII GTI	AU	2.0/180	DKTB	Euro 6d-TEMP
90 82 1160	Golf VII GTI TCR	AU	2.0/213	DNUC	Euro 6d-TEMP
90 82 1165	Polo VI GTI	AW	2.0/147	DKZC	Euro 6d
NEU 90 82 1165	Polo VI GTI	AW	2.0/152	DNND	Euro 6d
90 82 1180	Golf VIII GTI	CD	2.0/180	DNPA	Euro 6d
90 82 1185	Arteon R 2.0 l TSI OPF 4Motion	3H	2.0/235	DNFG	Euro 6d
90 82 1185	Golf VIII 2.0 R TSI 4Motion	CD	2.0/235	DNFG	Euro 6d
90 82 1185	Golf VIII 2.0 TSI 4Motion	CD	2.0/140	DNNA	Euro 6d
90 82 1185	Tiguan II R 2.0 TSI 4Motion 5N	5N	2.0/235	DNFG	Euro 6d
90 82 1185	T-Roc 2.0 TFSI-R 4Motion	A1	2.0/221	DNFC	Euro 6d
90 82 1185	Golf VIII Variant 4Motion	CD	2.0/140	DNNA	Euro 6d
90 82 1185	Passat 2.0 TSI 4Motion	3C	2.0/206	DNFE	Euro 6d
90 82 1185	T-Roc 2.0 TFSI 4Motion	A1	2.0/140	DNNA	Euro 6d
NEU 90 82 1185	Golf VIII R 4Motion 20 Jahre	CD	2.0/145	DNNF	Euro 6d
90 95 1105	Eos 2.0 Turbo	1F	2.0/147	BWA	Euro 4
90 95 1105	Eos 2.0 Turbo	1F	2.0/147	CAWB	Euro 5
90 95 1105	Eos 2.0 Turbo	1F	2.0/147	CCZA	Euro 5
90 95 1105	Eos 2.0 Turbo	1F	2.0/155	CCZB	Euro 5
90 95 1105	Golf VI 1.8	1K	1.8/118	CDAA	Euro 5
90 95 1105	Golf V 2.0 GTI	1K	2.0/147	AXX	Euro 4
90 95 1105	Golf V 2.0 GTI	1K	2.0/147	BWA	Euro 4
90 95 1105	Golf V 2.0 GTI	1K	2.0/147	CAWB	Euro 5
90 95 1105	Golf VI 2.0 GTI	1K	2.0/155	CCZB	Euro 5
90 95 1105	Golf V 2.0 GTI	1K	2.0/169	BYD	Euro 4
90 95 1105	Golf VI 2.0 GTI (Edit. 35)	1K	2.0/173	CDLG	Euro 5
90 95 1105	Golf V 2.0 GTI	1KM	2.0/147	BWA	Euro 4
90 95 1105	Golf V 2.0 GTI	1KM	2.0/147	CAWB	Euro 5
90 95 1105	Jetta III 2.0 Turbo	16	2.0/147	CCZA	Euro 5
90 95 1105	Jetta III 2.0 Turbo	1KM	2.0/147	BWA	Euro 4
90 95 1105	Jetta III 2.0 Turbo	1KM	2.0/147	CAWB	Euro 5
90 95 1105	Passat V 1.8	3C	1.8/118	CDAA	Euro 5
90 95 1105	Passat V 1.8	3C	1.8/118	BZB	Euro 4
90 95 1105	Passat V 2.0	3C	2.0/147	BWA	Euro 4
90 95 1105	Passat V 2.0	3C	2.0/147	CAWB	Euro 5
90 95 1105	Passat V 2.0	3C	2.0/147	CCZA	Euro 5
90 95 1105	Passat V 2.0	3C	2.0/155	CCZB	Euro 5
90 95 1105	Passat V CC 1.8	3CC	1.8/118	BZB	Euro 4
90 95 1105	Passat V CC 1.8	3CC	1.8/118	CDAA	Euro 5
90 95 1105	Passat V CC 2.0	3CC	2.0/147	CAWB	Euro 5
90 95 1105	Passat V CC 2.0	3CC	2.0/147	CCZA	Euro 5
90 95 1105	Passat V CC 2.0	3CC	2.0/155	CCZB	Euro 5

⁴ Ab 01/2019

Abbildungen zu HJS-Nr. 90 82 1185 und 90 95 1105 siehe Seite 19

HJS-Nr.	Beschreibung	Euro-Norm
90 81 1150	Vorderrohr Ø 70 mm	Euro 6
		
90 81 1160	Vorderrohr Ø 76 mm	Euro 6c
90 81 1165	Vorderrohr Ø 76 mm	Euro 6c
		
90 82 1135	Vorderrohre Ø 76 mm	Euro 6d-TEMP
		
90 82 1160	Vorderrohr Ø 76 mm	Euro 6d-TEMP
90 82 1165	Vorderrohr Ø 76 mm	Euro 6d
		
90 82 1180	Vorderrohr Ø 76 mm	Euro 6d
		





Downpipes mit ECE-Zulassung

VW

HJS-Nr.	Modell	KBA-Typ	Ltr/kW	Motortyp	Norm
90 95 1105	Scirocco III 2.0	13	2.0/147	CAWB	Euro 5
90 95 1105	Scirocco III 2.0	13	2.0/155	CCZB	Euro 5
90 95 1105	Scirocco III 2.0 R	13	2.0/188	CDLC	Euro 5
90 95 1105	Scirocco III 2.0 R	13	2.0/195	CDLA	Euro 5
90 95 1110	Golf VII 2.0 GTI	AU	2.0/162	CHHB	Euro 6
90 95 1110	Golf VII 2.0 GTI	AU	2.0/162	CXDA	Euro 6
90 95 1110	Golf VII 2.0 GTI	AU	2.0/169	CHHA	Euro 6
90 95 1110	Golf VII 2.0 GTI (Clubsport)	AU	2.0/195	CJXE	Euro 6
90 95 1110	Golf VII 2.0 GTI (Clubsport S)	AU	2.0/228	CJXG	Euro 6
90 95 1110	Passat VII 2.0	3C	2.0/162	CHHB	Euro 6
90 95 1115	Golf VII 2.0 GTI	AU	2.0/162	CXDA	Euro 6
90 95 1115	Golf VII 2.0 GTI	AU	2.0/162	CHHB	Euro 6
90 95 1115	Golf VII 2.0 GTI	AU	2.0/169	CHHA	Euro 6
90 95 1115	Golf VII 2.0 GTI (Clubsport)	AU	2.0/195	CJXE	Euro 6
90 95 1115	Golf VII 2.0 GTI (Clubsport S)	AU	2.0/228	CJXG	Euro 6
90 95 1115	Passat VII 2.0	3C	2.0/162	CHHB	Euro 6
90 95 1120	Golf VII 1.2	AU	1.2/63	CJZB	Euro 6
90 95 1120	Golf VII 1.2	AU	1.2/63	CYVA	Euro 6
90 95 1120	Golf VII 1.2	AU	1.2/77	CJZA	Euro 6
90 95 1120	Golf VII 1.2	AU	1.2/81	CYVB	Euro 6
90 95 1120	Golf VII 1.4	AU	1.4/90	CMBA	Euro 6
90 95 1120	Golf VII 1.4	AU	1.4/90	CXSA	Euro 6
90 95 1120	Golf VII 1.4	AU	1.4/92	CZCA	Euro 6
90 95 1120	Golf VII 1.4	AU	1.4/103	CHPA	Euro 6
90 95 1120	Golf VII 1.4	AU	1.4/103	CPTA	Euro 6
90 95 1120	Golf VII 1.4	AU	1.4/110	CZDA	Euro 6
90 95 1135	Arteon 2.0 (4x4)	3H	2.0/206	DJHC	Euro 6
90 95 1135	Golf VII 2.0 R	AU	2.0/206	CJXB	Euro 6
90 95 1135	Golf VII 2.0 R	AU	2.0/213	CJXD	Euro 6
90 95 1135	Golf VII 2.0 R	AU	2.0/221	CJXC	Euro 6
90 95 1135	Golf VII 2.0 R	AU	2.0/228	DJHA	Euro 6
90 95 1135	Golf VII 1.8 (4x4)	AUV	1.8/132	CJSB ^{*1}	Euro 6
90 95 1135	Golf VII 2.0 R	AUV	2.0/213	DJHB	Euro 6
90 95 1135	Golf VII 2.0 R	AUV	2.0/221	CJXC	Euro 6
90 95 1135	Golf VII 2.0 R	AUV	2.0/228	DJHA	Euro 6
90 95 1135	Golf VII 2.0 R	AU	2.0/228	CJXG	Euro 6
90 95 1135	Passat XII 2.0 (4x4)	3C	2.0/206	CJXA	Euro 6
90 95 1135	Golf VII R 4Motion	AU	2.0/213	DJHB	Euro 6

NEU

*1 Adapterstück HJS-Nr. 90 60 5531 (Ø 70 auf Ø 60mm) / HJS-Nr. 90 60 5732 (Ø 76 auf Ø 60mm) wird benötigt.

HJS-Nr.	Beschreibung	Euro-Norm
90 82 1185	Vorderrohr Ø 76 / 70 mm	Euro 6d
		
90 95 1105	Vorderrohr Ø 70 mm	Euro 4 / 5
		
90 95 1110	Vorderrohr Ø 70 mm	Euro 6
90 95 1115	Vorderrohr Ø 76 mm	Euro 6
		
90 95 1120	Vorderrohr Ø 60 mm	Euro 6
		
90 95 1135	Vorderrohre Ø 76 mm	Euro 6
		

Downpipes mit ECE-Zulassung

TECHNICKHECK

- Euro 4/5/6 ECE-Zulassung
- Leistungsplus bis zu 12 kW
- Soundplus bis zu 2 dB
- EOBD kompatibel
- 200 cpsi / 300 cpsi
- Edelstahlkatalysator
- Strömungstechnisch optimiert
- HD-Design/HF-Design/TS-Design

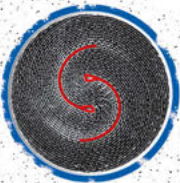

HF-Design

- Zweifach-Folienwicklung
- Zwei Wickelzentren
- Flexible Folienstruktur für Standardanwendungen

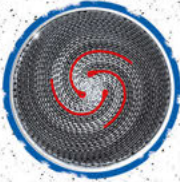

HD-Design

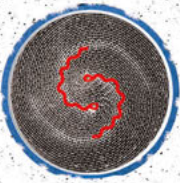

- Dreifach-Folienwicklung
- Drei Wickelzentren
- Optimierte Folienstruktur für maximale Dauerhaltbarkeit



TS-Design

- Zweifach-Folienwicklung
- Zwei Wickelzentren
- Turbulente Folienstruktur
- Verbesserter Wirkungsgrad bei der Abgasreinigung

QUALITÄTSCHECK

- Made in Germany
- Motorsport geprüft
- Maximale Dauerhaltbarkeit
- Erstausrüster-Qualität
- 30 Jahre Know-How
- HJS Typenschild mit  ECE-Nr.
- HJS Fertigungs-Nr. 
- HJS Tuning-Prägung



DAS ORIGINAL

Universal Tuning Otto-Partikelfilter

Produkte **ausschließlich** für Abgasanlagen-Hersteller

Universal Tuning Otto-Partikelfilter

Die universellen Tuning OPF wurden auf Basis unserer Tuning Euro 6d-TEMP Projekte entwickelt. Durch die höhere Porosität des OPF Cordierit Materials kann der Abgasgedruck reduziert und das Klangbild verbessert werden. Mit einer Zellenanzahl von **200 cpsi** sind diese Partikelfilter der richtige Baustein für selbstkonzipierte Abgasanlagen.

Die universellen Tuning OPF können auch als Nachrüstlösung für Importfahrzeuge auf den europäischen Markt eingesetzt werden.

Die Zulassung der Otto-Partikelfilter muss durch einen amtlich anerkannten Sachverständigen im Rahmen einer Betriebserlaubnis für das Fahrzeug nach § 21 StVZO erfolgen. Die Einzelabnahme (Umfang, Ablauf, Kosten) sollte im Vorfeld mit einem amtlich anerkannten Sachverständigen vor Ort besprochen werden. Die Anpassung und der Einbau des Katalysators obliegt Ihnen. Wir weisen darauf hin, dass das Abgasverhalten der Fahrzeuge von vielen Faktoren (Motorperformance, Hubraum, Leistung, Abgastemperatur, Fahrzeuggewicht, Übersetzung, ...) abhängt. Das Einhalten der jeweiligen Abgasnorm, sowie eine fehlerfreie Druck- und Temperaturüberwachung des OPF können nicht garantiert werden.

HJS-Nr.	Ø A	Länge	Ø B	Substrat	Einsatzbereich	Bemerkung
90 66 1100	76 mm	334 mm	177 mm	6,433" x 6,0"	bis zu 400 PS	Einschweißlösung, ohne Zulassung
90 66 1105	76 mm	165 mm	123 mm	4,330" x 6,2"	bis zu 250 PS	Einschweißlösung, ohne Zulassung
NEU 90 66 1111	70 mm	210 mm	154 mm	5,660" x 4,0"	bis zu 350 PS	Einschweißlösung, ohne Zulassung

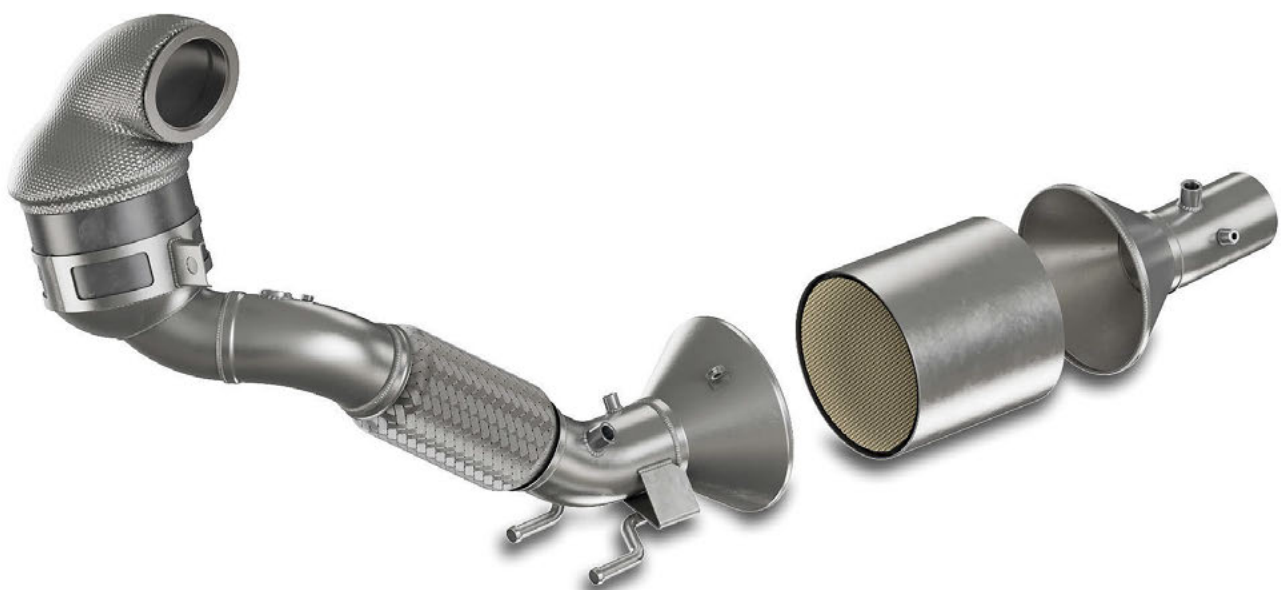
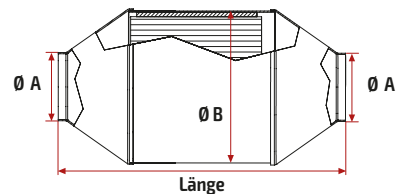

Tuning-Katalysatoren, universal

Export und Einzelabnahme nach §21 StVZO

Tuning-Katalysatoren ohne Zulassung

Zum Aufbau von Abgasanlagen, die im Rahmen einer Betriebserlaubnis nach § 21 zugelassen werden sollen. Die universellen HJS Tuning-Katalysatoren wurden auf Basis der Motorsport-Katalysatoren entwickelt. Mit einer Zellenzahl von **200 cpsi/300 cpsi** sind diese Katalysatoren der richtige Baustein für selbstkonzipierte Abgasanlagen. Die von HJS entwickelten Konen gewährleisten, dass der Katalysator optimal angeströmt wird und zur bestmöglichen Leistungsperformance beiträgt. HJS Tuning-Katalysatoren sind auch einsetzbar bei Fahrzeugen mit EOBD Kontrolle. Die Zulassung der Katalysatoren muss durch einen amtlich anerkannten Sachverständigen im Rahmen einer Betriebserlaubnis für das Fahrzeug nach § 21 StVZO erfolgen. Die Einzelabnahme (Umfang, Ablauf, Kosten) sollte im Vorfeld mit einem amtlich anerkannten Sachverständigen vor Ort besprochen werden. Die Anpassung und der Einbau des Katalysators obliegt Ihnen.

Wir weisen darauf hin, dass das Abgasverhalten der Fahrzeuge von vielen Faktoren (Motorperformance, Hubraum, Leistung, Abgastemperatur, Fahrzeuggewicht, Übersetzung, ...) abhängt. Die angegebenen Euronormen sind daher nur als Hilfe zur Auslegung der individuellen Abgasanlage zu verstehen. Das Einhalten der jeweiligen Abgasnorm kann nicht garantiert werden.

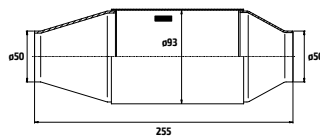

HJS-Nr. 90 95 0097

Funktion EOBD, bis Euro 3
Vorkat
Hauptkatalysator
bis 180 PS / bis 1600 ccm
Gewicht: 1.8 kg

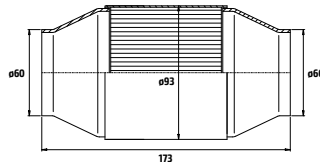

HJS-Nr. 90 95 0099

Funktion EOBD, bis Euro 2
Vorkat
Hauptkatalysator
bis 180 PS / bis 1600 ccm
Gewicht: 1.1 kg

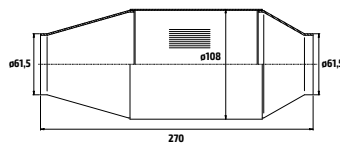

HJS-Nr. 90 95 0092

Funktion EOBD, bis Euro 4
Hauptkatalysator
bis 240 PS / bis 2600 ccm
Gewicht: 2.3 kg

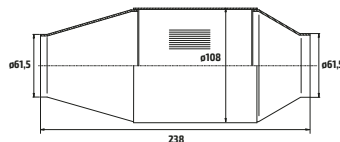

HD HJS-Nr. 90 95 0192

Funktion EOBD, bis Euro 5
Hauptkatalysator
bis 240 PS / bis 2600 ccm
Gewicht: 2.1 kg

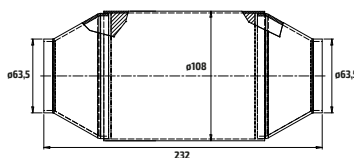

HJS-Nr. 90 95 0072

bis Euro 3
Hauptkatalysator
bis 240 PS / bis 2600 ccm
Gewicht: 1.7 kg

Maße in mm

Tuning-Katalysatoren, universal

Export und Einzelabnahme nach §21 StVZO

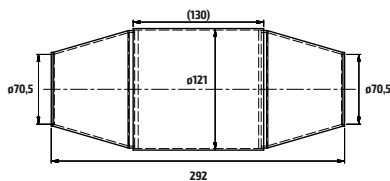

HJS-Nr. 90 95 0082

Funktion EOBD, bis Euro 4
Hauptkatalysator
bis 280 PS / bis 3500 ccm
Gewicht: 2.0 kg

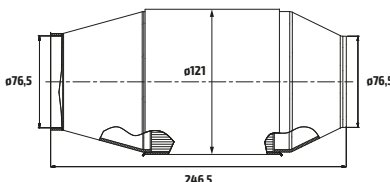

HD HJS-Nr. 90 95 0085

Funktion EOBD, bis Euro 5
Hauptkatalysator
bis 280 PS / bis 3500 ccm
Gewicht: 1.8 kg

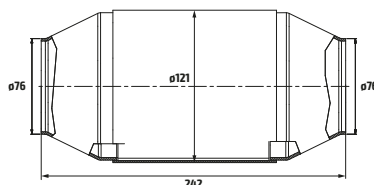

HJS-Nr. 90 95 0086

Funktion EOBD, bis Euro 6
Hauptkatalysator
bis 280 PS / bis 3500 ccm
Gewicht: 1.8 kg

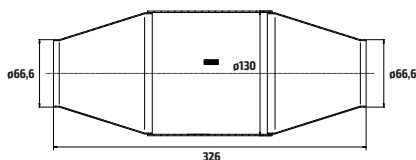

HJS-Nr. 90 95 0070

Funktion EOBD, bis Euro 4
Hauptkatalysator
bis 350 PS / bis 5000 ccm
Gewicht: 2.3 kg

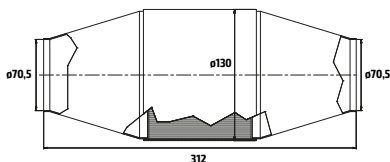

HD HJS-Nr. 90 95 0182

Funktion EOBD, bis Euro 5
Hauptkatalysator
bis 350 PS / bis 5000 ccm
Gewicht: 2.5 kg

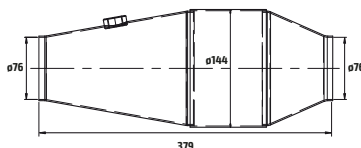

HD HJS-Nr. 90 95 0190

Funktion EOBD, bis Euro 5
Hauptkatalysator
bis 450 PS / bis 6000 ccm
Gewicht: 3.5 kg

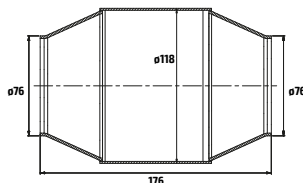

HD HJS-Nr. 90 95 0184

Funktion EOBD, bis Euro 6
Hauptkatalysator
300 cpsi
bis 280 PS / bis 3500 ccm
Gewicht: 1.5 kg

NEU

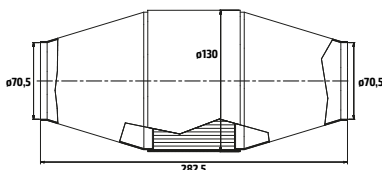

HD HJS-Nr. 90 95 0183

Funktion EOBD, bis Euro 6
Hauptkatalysator
300 cpsi
bis 350 PS / bis 5000 ccm
Gewicht: 2.5 kg

NEU

Maße in mm

Tuning-Katalysatoren

Einbautipps für Universal Tuning Katalysatoren

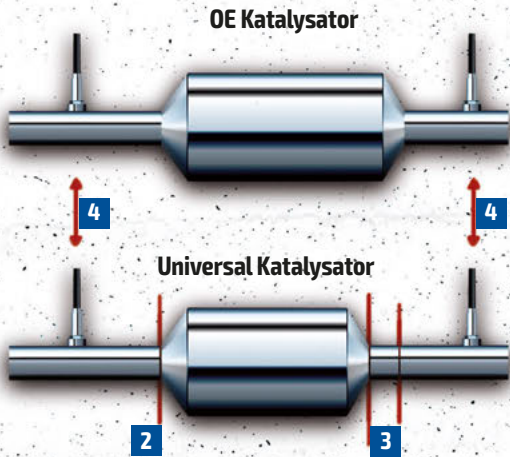

- 1 Es ist wichtig, einen passenden Universal Katalysator zu verwenden. Die Auswahl des Universal Katalysators erfolgt in Abhängigkeit des Hubraums, der Leistung und der Abgasnorm.
- 2 Achten Sie darauf, dass der Universal Katalysator an der gleichen Stelle wie der OE Katalysator verbaut wird.
- 3 Sollte der Universal Katalysator kürzer als der OE Katalysator sein, versuchen Sie die Eingangsposition beizubehalten und das fehlende Teil durch ein Rohrstück zu ergänzen.
- 4 Die Original-Positionen der Lambdasonden müssen beibehalten werden.
- 5 Nach dem Einbau des Universal Katalysators ist die Abgasanlage auf Dichtigkeit zu prüfen.

Aufbau der Katalysatoren

Metallträger

Basis der HJS Tuning Katalysatoren sind Wabenkörper aus Metall. Die Wabenkörper dienen zur maximalen Vergrößerung der vom Abgas überströmten Fläche, somit kann ein bestmöglicher Reaktionsverlauf gewährleistet werden.

Die Wabenkörper haben eine unterschiedliche Dichte / Zellenanzahl, gemessen in Zellen per Quadratzoll (cpsj). Ein Quadratzoll entspricht 2,54 cm x 2,54 cm.

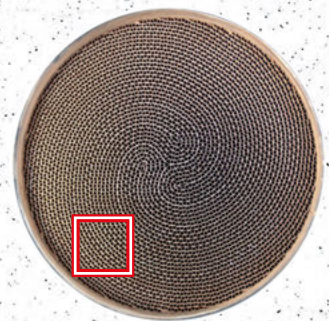

Tuning-Katalysatoren

Serien- vs. Tuning Katalysatoren

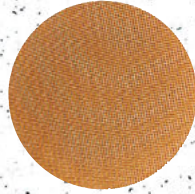

Serien Katalysator

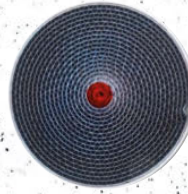

„No Name“ Katalysator

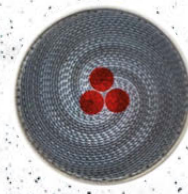

HJS Tuning Katalysator

Struktur	KeramikWaben	Metallträger	Metallträger
Zellenanzahl	400 - 600 cpsi	200 cpsi	200 cpsi
Freifläche	55 - 65 %	75 - 85 %	75 - 85 %
Wandstärke	0,02 - 0,08 mm	0,02 - 0,05 mm	0,05 - 0,08 mm
Dauerhaltbarkeit	gering	gering	sehr hoch
Temperaturbelastbarkeit	max. 800 °C	max. 800 °C	max. 1050 °C
Aufbau	Wabenstruktur	Zentralwicklung	HF- / HD- / TS-Design

Aufbau der Katalysatoren

Die Trägerstruktur **A** ist mit einer hochporösen Keramikschicht, dem sogenannten Washcoat **B** beschichtet. Der Washcoat vergrößert die aktive Oberfläche des Katalysators um ein Vielfaches (Faktor 7.000). In dem Washcoat sind feinverteilt die Edelmetalle Platin, Palladium und Rhodium als Beladung **C** eingelagert.

An den Edelmetallpartikeln findet die Umsetzung der Schadstoffe statt. Platin und Palladium sorgen für die Umwandlung von CO und HC in Kohlendioxid und Wasser. Rhodium ermöglicht die Reduktion von NOx in Stickstoff. Die Edelmetalle leiten diese Reaktionen nur ein und werden selbst durch den Vorgang nicht verändert.

Die Effektivität der Katalyse hängt neben Temperatur und Abgaszusammensetzung sehr stark von der Menge und dem Verhältnis der Edelmetalle sowie der chemischen Zusammensetzung des Washcoats ab.

Der HJS Washcoat zeichnet sich durch eine sehr hohe Sauerstoffspeicherkapazität aus und ist speziell stabilisiert, um thermische und andere Alterungseffekte zu minimieren.

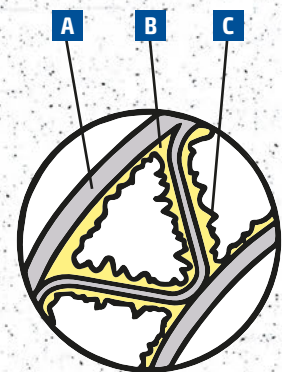

Tuning-Katalysatoren mit ECE-Zulassung

Produkte **ausschließlich** für Abgasanlagen-Hersteller

Tuning-Katalysatoren mit Zulassung

Die ECE R103 geprüften HJS Tuning-Katalysatoren wurden auf Basis der Motorsport-Katalysatoren entwickelt. Mit einer Zellenzahl von **200 cpsi** sind diese Katalysatoren der richtige Baustein für selbstkonzipierte Abgasanlagen. Die von HJS entwickelten Konen gewährleisten, dass der Katalysator optimal angeströmt wird und zur bestmöglichen Leistungsperformance beiträgt.

HJS Tuning-Katalysatoren sind auch einsetzbar bei Fahrzeugen mit EOBD Kontrolle.

Die Fahrzeugtypen, für den der Katalysatortyp zugelassen ist, entnehmen Sie dem jeweiligen Verwendungsbereich. Die Katalysatoren sind durch ein Typenschild auf dem Konus mit Typ und Genehmigungsnummer gekennzeichnet. Die Anordnung des Katalysators im Abgasstrang erfolgt laut Genehmigung: „Einbaulage wie Serie“. Weist der Original-Katalysator Wärmeschutzvorrichtungen auf, so muss auch der Tuning-Katalysator entsprechende Schutzvorrichtungen haben. Wenn diese Katalysatoren in Fahrzeuge eingebaut werden, die nicht im Verwendungsbereich aufgeführt sind, muss die Zulassung der Katalysatoren durch einen amtlich anerkannten Sachverständigen im Rahmen einer Betriebserlaubnis für das Fahrzeug nach § 21 StVZO erfolgen.



HJS-Nr.	Ø A	Länge	Ø B	Bemerkung	Abgas-Norm
90 95 0138*	76 mm	242 mm	121 mm	Hauptkatalysator	Euro 5 / Euro 6
90 95 0137*	70 mm	242 mm	121 mm	Hauptkatalysator	Euro 5 / Euro 6

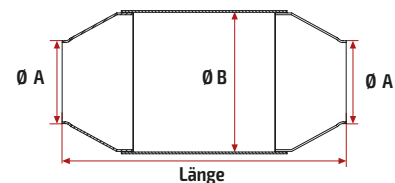

Hersteller	Modell / Typ	Ltr.	kW	Motortyp
Ford	Focus	1.0	74 / 92	DYB
	Focus	1.6	110 / 134	DYB
	Fiesta	1.0	74 / 92	JA8
	C-Max	1.6	110 / 134	DXA
	Mondeo	1.6	118	BA7
	Mondeo	2.0	149 / 176	BA7
	S-Max	1.6	118	BA6
	S-Max	2.0	149 / 176	BA6
Volvo	S40 / V40 / V50	1.6	88 / 110 / 132	M
	S60 / V60 / V70 / S80	1.6	110 / 132	A / B / F

* Im Rahmen einer Betriebserlaubnis für das Fahrzeug nach § 21 StVZO kann der Katalysator bis 280 PS / 3.500 ccm eingesetzt werden.

Tuning-Katalysatoren mit ECE-Zulassung

Produkte **ausschließlich** für Abgasanlagen-Hersteller

HJS-Nr.	Ø A	Länge	Ø B	Bemerkung	Abgas-Norm
90 95 0169*	76 mm	246 mm	121 mm	Hauptkatalysator	Euro 5
90 95 0168*	70 mm	248 mm	121 mm	Hauptkatalysator	Euro 5

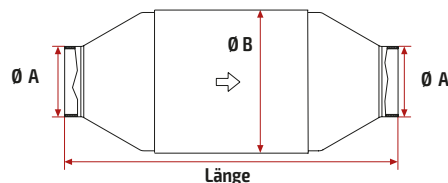

Hersteller	Modell / Typ	Ltr.	kW	Motortyp
Opel	Astra / P-J / S-W	1.4	88 / 103	A14NET
	Astra / P-J	1.6	125 / 132	A16XHT / LET
	Corsa / S-D	1.4	88	A14NEL
	Insignia / OG-A	1.4	103	A14NET
	Insignia / OG-A	1.6	132	A16LET
	Insignia / OG-A	2.0	162 / 184	A20NFT / NHT

HJS-Nr.	Ø A	Länge	Ø B	Bemerkung	Abgas-Norm
90 95 0173*	76 mm	265 mm	121 mm	Hauptkatalysator	Euro 4
90 95 0172*	70 mm	265 mm	121 mm	Hauptkatalysator	Euro 4

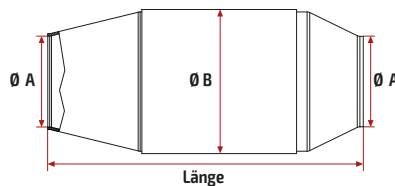

Hersteller	Modell / Typ	Ltr.	kW	Motortyp
Ford	Focus RS	2.5	224	JZDA

HJS-Nr.	Ø A	Länge	Ø B	Bemerkung	Abgas-Norm
90 95 0080*	70 mm	240 mm	121 mm	Hauptkatalysator	Euro 4
90 95 0079	78 mm	164 mm	108 mm	Vorkatalysator	Euro 4

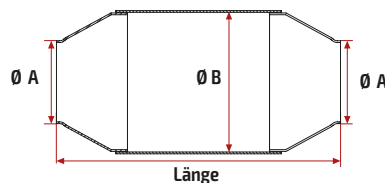

Hersteller	Modell / Typ	Ltr.	kW	Motortyp
Audi	A3 / 8 P	2.0	147	AXX / BWA
	TT / 8 J	2.0	147	BWA
Seat	Altea / Toledo / 5 P	2.0	147	BWA
	Leon / 1 P	2.0	147	BWA
Skoda	Octavia / 1 Z	2.0	147	BWA
VW	EOS / 1 F	2.0	147	BWA
	Golf / 1 K / KM	2.0	147	AXX / BWA
	Jetta / 1 KM	2.0	147	BWA
	Passat / 3 C	2.0	147	BWA
	Scirocco / 13	2.0	147	CAW

Hinweis: Die Genehmigung ist nur dann gültig, wenn Vor- und Hauptkatalysator verbaut werden.

* Im Rahmen einer Betriebserlaubnis für das Fahrzeug nach § 21 StVZO kann der Katalysator bis 280 PS / 3.500 ccm eingesetzt werden.

Tuning-Katalysatoren mit ECE-Zulassung

Produkte **ausschließlich** für Abgasanlagen-Hersteller

HJS-Nr.	Ø A	Länge	Ø B	Bemerkung	Abgas-Norm
90 95 0166*	76 mm	246 mm	121 mm	Hauptkatalysator	Euro 5
90 95 0165*	70 mm	222 mm	121 mm	Hauptkatalysator	Euro 5
90 95 0142	70 mm	166 mm	108 mm	Vorkatalysator	Euro 5
90 95 0141	78 mm	165 mm	108 mm	Vorkatalysator	Euro 5

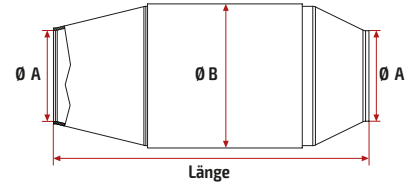

Hersteller	Modell / Typ	Ltr.	kW	Motortyp
Audi	A3 / 8 P	1.8	118	BYT / BZB / CDAA
	A3 / 8 P	2.0	195	CDLA
	TT / 8 J	1.8	118	CDAA
	TT / 8 J	2.0	188 / 195 / 200	BZC / CDLC / BHZ / CDLA / CDLB
Seat	Altea / Toledo / 5 P	1.8	118	BYT / BZB / CDAA
	Altea / Toledo / 5 P	2.0	147 / 155	BWA / CCZB
	Leon / 1 P	1.8	118	BZB / CDAA
Skoda	Octavia / 1Z	1.8	118	BZB / CDAA
	Octavia / 1Z	2.0	147	BWA / CCZA
	Superb / 3 T	2.0	147	CCZA
VW	EOS / 1 F	2.0	147	BWA / CAWB / CCZA / CCZB
	Golf / 1 K	1.8	118	CDAA
	Golf / 1 K	2.0	188 / 199	CDLC / CDLF
	Jetta / 1 KM / 16	2.0	147	BWA / CAWB / CCZA / CCZB
	Passat / 3 C / CC	1.8	118	CDAA / BZB
Passat / 3 C / CC	2.0	147 / 155	BWA / CAWB / CCZA / CCZB	

Hinweis: Die Genehmigung ist nur dann gültig, wenn Vor- und Hauptkatalysator verbaut werden.

HJS-Nr.	Ø A1 → Ø A2	Länge	Ø B	Bemerkung	Abgas-Norm
90 95 6001*	89 → 76 mm	200 mm	121 mm	Hauptkatalysator	Euro 6
90 95 6000*	89 → 70 mm	200 mm	121 mm	Hauptkatalysator	Euro 6

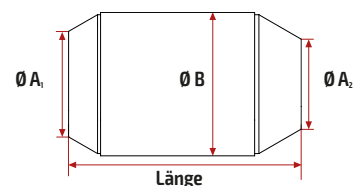

Hersteller	Modell / Typ	Ltr.	kW	Motortyp
Audi	A3 / 8V	1.2	77	CIZA
	A3 / 8V	1.4	90 / 92 / 103	CMBA / CXSA / CXSB / CPTA
	A3 / 8V	1.8	132	CISA
Seat	Leon / 5F	1.2	63 / 77	CIZB / CIZA
	Leon / 5F	1.4	90	CMBA / CXSA
	Leon / 5F	1.8	132	CISA
Skoda	Octavia / 5E	1.2	63 / 77	CIZB / CIZA
	Octavia / 5E	1.4	103	CHPA
	Octavia / 5E	1.8	132	CISA / CJSB
	Octavia / 5E	2.0	162	CHHB
VW	Golf / AU	1.2	63 / 77	CIZB / CIZA
	Golf / AU	1.4	90 / 103	CMBA / CXSA / CHPA / CPTA

* Im Rahmen einer Betriebslaubnis für das Fahrzeug nach § 21 StVZO kann der Katalysator bis 280 PS / 3.500 ccm eingesetzt werden.

Universalteile für Abgasanlagen

Export und Einzelabnahme nach §21 StVZO

Universalteile

Das Universalteile-Programm von HJS bietet ein umfangreiches Angebot von Abgasanlagenkomponenten in höchster Qualität. Mit diesen Produkten lassen sich Abgasanlagen individuell erstellen. Ob Einzelanfertigungen für Oldtimer oder Prototypen für den Motorsport, mit den aus hochwertigem Edelstahl (1.4301) gefertigten Universalteilen stehen hierfür alle notwendigen Bauteile zur Verfügung.

Die Universalerschalldämpfer sind mit hochtemperaturfesten E-Glasfasern zur Geräuschdämmung gefertigt und sind als Absorptionsdämpfer ausgelegt; dies bedeutet geringen Abgasgegendruck und damit maximale Leistung.



Die Rohrenden sind auf einer Länge von 30 mm aufgeweitet.

Außen-Ø 45 mm - Universalrohre und -bögen

HJS-Nr.	Beschreibung	Länge	Wandstärke
90 60 4900	Rohr gerade	980 mm	1,5 mm
90 60 4930	Bogen 30° Grad	125 mm	1,5 mm
90 60 4945	Bogen 45° Grad	135 mm	1,5 mm
90 60 4960	Bogen 60° Grad	160 mm	1,5 mm
90 60 4990	Bogen 90° Grad	220 mm	1,5 mm

Außen-Ø 60 mm - Universalrohre und -bögen

HJS-Nr.	Beschreibung	Länge	Wandstärke
90 60 5300	Rohr gerade	980 mm	1,5 mm
90 60 5330	Bogen 30° Grad	120 mm	1,5 mm
90 60 5345	Bogen 45° Grad	145 mm	1,5 mm
90 60 5360	Bogen 60° Grad	160 mm	1,5 mm
90 60 5390	Bogen 90° Grad	220 mm	1,5 mm

Außen-Ø 48 mm - Universalrohre und -bögen

HJS-Nr.	Beschreibung	Länge	Wandstärke
90 60 5000	Rohr gerade	980 mm	1,5 mm
90 60 5030	Bogen 30° Grad	125 mm	1,5 mm
90 60 5045	Bogen 45° Grad	135 mm	1,5 mm
90 60 5060	Bogen 60° Grad	160 mm	1,5 mm
90 60 5090	Bogen 90° Grad	220 mm	1,5 mm

Außen-Ø 65 mm - Universalrohre und -bögen

HJS-Nr.	Beschreibung	Länge	Wandstärke
90 60 5400	Rohr gerade	980 mm	1,2 mm
90 60 5430	Bogen 30° Grad	120 mm	1,2 mm
90 60 5445	Bogen 45° Grad	145 mm	1,2 mm
90 60 5460	Bogen 60° Grad	190 mm	1,2 mm
90 60 5490	Bogen 90° Grad	220 mm	1,2 mm

Außen-Ø 50 mm - Universalrohre und -bögen

HJS-Nr.	Beschreibung	Länge	Wandstärke
90 60 5100	Rohr gerade	980 mm	1,5 mm
90 60 5130	Bogen 30° Grad	120 mm	1,5 mm
90 60 5145	Bogen 45° Grad	140 mm	1,5 mm
90 60 5160	Bogen 60° Grad	140 mm	1,5 mm
90 60 5190	Bogen 90° Grad	220 mm	1,5 mm

Außen-Ø 70 mm - Universalrohre und -bögen

HJS-Nr.	Beschreibung	Länge	Wandstärke
90 60 5500	Rohr gerade	980 mm	1,5 mm
90 60 5530	Bogen 30° Grad	120 mm	1,5 mm
90 60 5545	Bogen 45° Grad	145 mm	1,5 mm
90 60 5560	Bogen 60° Grad	190 mm	1,5 mm
90 60 5590	Bogen 90° Grad	240 mm	1,5 mm

Außen-Ø 55 mm - Universalrohre und -bögen

HJS-Nr.	Beschreibung	Länge	Wandstärke
90 60 5200	Rohr gerade	980 mm	1,5 mm
90 60 5230	Bogen 30° Grad	120 mm	1,5 mm
90 60 5245	Bogen 45° Grad	160 mm	1,5 mm
90 60 5260	Bogen 60° Grad	165 mm	1,5 mm
90 60 5290	Bogen 90° Grad	220 mm	1,5 mm

Außen-Ø 76 mm - Universalrohre und -bögen

HJS-Nr.	Beschreibung	Länge	Wandstärke
90 60 5700	Rohr gerade	980 mm	1,5 mm
90 60 5730	Bogen 30° Grad	130 mm	1,5 mm
90 60 5745	Bogen 45° Grad	150 mm	1,5 mm
90 60 5760	Bogen 60° Grad	190 mm	1,5 mm
90 60 5790	Bogen 90° Grad	250 mm	1,5 mm

Universalteile für Abgasanlagen

Export und Einzelabnahme nach §21 StVZO

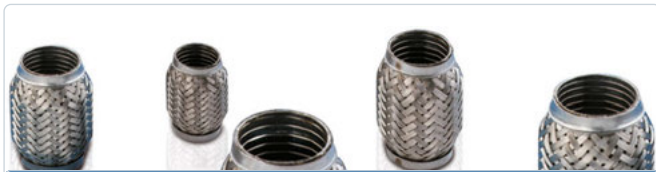

Schlauchgelenk, 3-lagig, HD, gasdicht

HJS-Nr.	Innen-Ø	Außen-Ø	Länge
90 60 4910	45 mm	70 mm	94 mm
NEU 83 00 8510	45,5 mm	72 mm	94 mm
90 60 5110	50 mm	75 mm	100 mm
NEU 83 00 8514	50,5 mm	77 mm	100 mm
90 60 5210	55 mm	80 mm	105 mm
NEU 83 00 8518	55,5 mm	79 mm	105 mm
90 60 5310	60 mm	90 mm	120 mm
NEU 83 00 8522	60,5 mm	90 mm	115 mm
83 00 8476	60,5 mm	90 mm	203,5 mm
90 60 5410*	64 mm	86 mm	200 mm
83 00 8335	64,5 mm	87 mm	117 mm
NEU 83 00 8531	64,5 mm	87 mm	200 mm
90 60 5510	70 mm	100 mm	150 mm
NEU 83 00 8580	70,5 mm	100 mm	152 mm
83 00 8473	71,5 mm	102 mm	101 mm
83 00 8474	71,5 mm	102 mm	200 mm
90 60 5710	76 mm	101 mm	150 mm
83 00 8475	76,5 mm	104 mm	203,5 mm
83 00 8444	81,5 mm	108 mm	150 mm
83 00 8445	81,5 mm	108 mm	200 mm
83 00 8539	90,5 mm	118 mm	199 mm

*2-lagig



Softflex-Rohrverbinder, gasdicht

HJS-Nr.	Innen-Ø	Außen-Ø SoftFlex	L-Flex/L-ges
83 00 8584 ³	50,5 mm	81,5 mm	145 mm
83 00 8571 ³	55,5 mm	71,5 mm	200 mm
83 00 8449 ³	60,5 mm	88 mm	160 mm
83 00 8579 ³	60,5 mm	80 mm	190 mm
83 00 8448 ³	60,5 mm	80 mm	200 mm
83 00 8577 ³	62,5 mm	92 mm	220 mm
83 00 8447 ³	70,5 mm	96 mm	120 mm
83 00 8446 ³	70,5 mm	96 mm	200 mm
83 00 8581 ³	76,5 mm	104 mm	152 mm
83 00 8583 ³	76,5 mm	110 mm	203 mm
83 00 8437 ³	80,5 mm	107 mm	138 mm

³ = auch über 800 °C einsetzbar

Universalteile für Abgasanlagen

Export und Einzelabnahme nach §21 StVZO

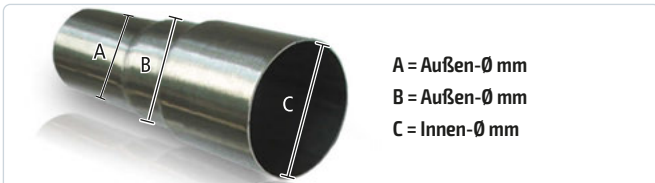

A = Außen-Ø mm
B = Außen-Ø mm
C = Innen-Ø mm

Stufenrohrverbinder

HJS-Nr.	A	B	C	Länge
90 60 5020	45 mm	48 mm	50 mm	170 mm
90 60 5120	48 mm	50 mm	55 mm	170 mm
90 60 5220	50 mm	55 mm	60 mm	170 mm
90 60 5320	55 mm	60 mm	70 mm	170 mm
90 60 5520	60 mm	70 mm	76 mm	170 mm

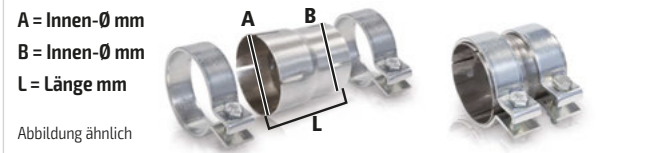

A = Innen-Ø mm
B = Innen-Ø mm
L = Länge mm

Abbildung ähnlich

Adapter-Stücke, Edelstahl 1.4301 (Bandschellen 30 mm)

HJS-Nr.	A	B	L
90 60 5331	60 mm	50 mm	90 mm
90 60 5335	60 mm	55 mm	90 mm
90 60 5532	70 mm	55 mm	90 mm
90 60 5531	70 mm	60 mm	125 mm
90 60 5535	70 mm	65 mm	90 mm
90 60 5732	76 mm	60 mm	90 mm
90 60 5731	76 mm	65 mm	90 mm
90 60 5735	76 mm	70 mm	90 mm
90 60 5736	76 mm	76 mm	90 mm



Rohrverbinder

HJS-Nr.	Ø	Länge
83 12 2857	45,0 mm	90 mm
83 00 4809	48,0 mm	90 mm
83 00 5007	50,0 mm	70 mm
83 12 2858	50,0 mm	90 mm
83 00 5507	55,0 mm	70 mm
83 12 2860	55,0 mm	90 mm
83 00 6007	60,0 mm	70 mm
83 12 2859	60,0 mm	90 mm
83 00 6507	65,0 mm	70 mm
83 00 6509	65,0 mm	90 mm
83 00 7007	70,0 mm	70 mm
83 00 7609	76,0 mm	90 mm
83 00 8009	80,0 mm	90 mm



Y-Stücke

HJS-Nr.	Außen-Ø	Rohrabstand	Gesamtlänge
90 60 5150	1 x 50 mm / 2 x 50 mm	100 mm	240 mm
90 60 5251	1 x 55 mm / 2 x 50 mm	70 mm	200 mm
90 60 5352	1 x 60 mm / 2 x 55 mm	75 mm	200 mm
90 60 5354	1 x 60 mm / 2 x 60 mm	105 mm	240 mm
90 60 5553	1 x 70 mm / 2 x 60 mm	105 mm	240 mm
90 60 5755	1 x 76 mm / 2 x 60 mm	105 mm	240 mm

Universalteile für Abgasanlagen

Export und Einzelabnahme nach §21 StVZO



Kupplungs - Verbindungsstücke

HJS-Nr.	Innen-Ø	Gesamtlänge
90 60 4915	45 mm	155 mm
90 60 5015	48 mm	155 mm
90 60 5115	50 mm	155 mm
90 60 5215	55 mm	155 mm
90 60 5315	60 mm	155 mm
90 60 5515	70 mm	155 mm
90 60 5715	76 mm	155 mm



Verbindungsstücke

HJS-Nr.	Beschreibung	Innen-Ø	Länge
90 60 3113	mit λ. Anschluss	45 mm	75 mm
90 60 3114	-	45 mm	75 mm
90 60 3115	mit λ. Anschluss	50 mm	75 mm
90 60 3116	-	50 mm	75 mm
90 60 3118	mit λ. Anschluss	55 mm	75 mm
90 60 3119	-	55 mm	75 mm
90 60 3120	mit λ. Anschluss	60 mm	75 mm
90 60 3121	-	60 mm	75 mm
90 60 3123	mit λ. Anschluss	70 mm	75 mm
90 60 3124	-	70 mm	75 mm
90 60 3125	mit λ. Anschluss	76 mm	75 mm
90 60 3126	-	76 mm	75 mm



Brennring/Dichtungsring nur für Verbindungsstücke (s.o.), Stahl

HJS-Nr.	Ø
83 11 2088	45/50 mm
83 11 1392	55/60 mm
90 60 3138	70/76 mm



Dreieck-Flansche, Stahl

HJS-Nr.	Ø	Lochkreis	Bohrung
90 60 3107	50 mm	76 mm	9 mm
90 60 3109	60 mm	91 mm	9 mm
90 60 3110	80 mm	116 mm	11 mm



Universalschalldämpfer, Absorptionsprinzip

HJS-Nr.	Rohr Ø	Abmessung Topf Ø x l / h x b x l	Gesamtlänge
90 60 6135	50 mm	100 x 400 mm	650 mm
90 60 6140	50 mm	125 x 400 mm	650 mm
90 60 6245	55 mm	125 x 450 mm	700 mm
90 60 6335*	60 mm	110 x 350 mm	450 mm
90 60 6345	60 mm	125 x 450 mm	700 mm
90 60 6343*	60 mm	150 x 430 mm	650 mm
90 60 6545*	70 mm	125 x 450 mm	650 mm
90 60 6740*	76 mm	125 x 400 mm	600 mm
90 60 6745	55 mm	150 x 225 x 450 mm	700 mm
90 60 6845	60 mm	150 x 225 x 450 mm	700 mm
90 60 6899*	60 mm	120 x 180 x 340 mm	450 mm

*Edelstahl



Schalldämpfer Dämmwolle (Glasfaserdämmstoff)²

HJS-Nr.	Füllung
83 00 0090	250 g
83 00 0091	400 g
83 00 0092	500 g

² Für extrem temperaturbeanspruchte Abgassysteme und zur Direkt-/Nachbefüllung des Schalldämpfers. Produktvorteile: exzellente Temperaturbeständigkeit · hohe Dauerhaltbarkeit · ausgezeichnete Schallabsorption · Premiumqualität · Motorsport erprobt!

Sicherheitshinweis: Mechanische Reizung (Juckreiz)
Kontakt mit Flugstaub und -fasern (Einatmen)

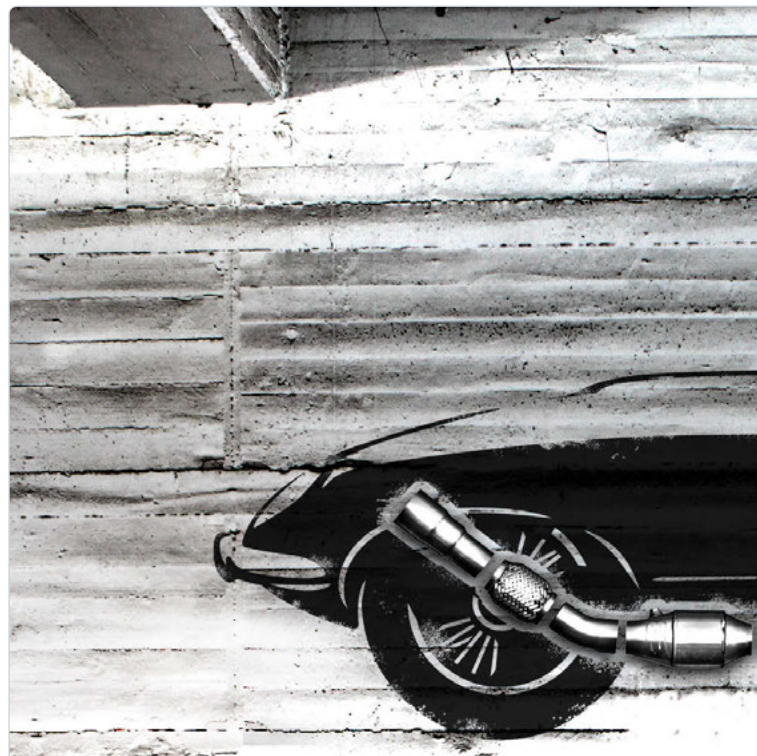

Verwendungsbeispiel

Universalteile für Abgasanlagen

Export und Einzelabnahme nach §21 StVZO



**V-Band Schelle mit Kupplungs- / Verbindungsstücke
(2 mm Wandstärke)**

HJS-Nr.	Innen-Ø (A)	Außen-Ø (B)	Ø (C)	Breite
90 60 5196	50,5 mm	55,5 mm	69,5 mm	40,0 mm
90 60 5296	55,5 mm	61,5 mm	76,0 mm	40,0 mm
90 60 5396	60,5 mm	64,5 mm	84,5 mm	40,0 mm
90 60 5496	65,5 mm	71,5 mm	95,0 mm	40,0 mm
90 60 5596	70,1 mm	76,5 mm	95,0 mm	40,0 mm
90 60 5796	76,5 mm	80,5 mm	95,0 mm	40,0 mm



Dichtung für V-Band Schellen

HJS-Nr.	Beschreibung
90 60 5497	Passend für V-Band Schelle Ø 60 / 65 mm
90 60 5797	Passend für V-Band Schelle Ø 70 / 76 mm

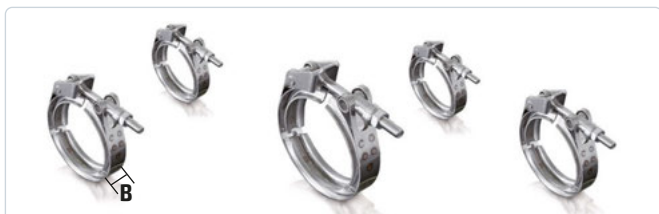

**V-Band Ersatzschelle mit Schnellverschluß
(passend für V-Band Kupplungsstück)**

HJS-Nr.	Rohr-Ø	Breite (B)
90 60 5195	50 mm	19 mm
90 60 5295	55 mm	19 mm
90 60 5395	60 mm	19 mm
90 60 5495	65 - 76 mm	22 mm
90 60 5895	89 mm	22 mm
90 60 5995	102 mm	22 mm



Edelstahl Bandschelle (32 mm Extrabreit)

HJS-Nr.	Innen-Ø
90 60 5091	45,0 mm
90 60 5199	51,5 mm
90 60 5198	54,0 mm
90 60 5297	58,0 mm
90 60 5398	63,0 mm
90 60 5597	70,0 mm
90 60 5599	73,0 mm
90 60 7097	79,0 mm

Abgasanlage aus Universalteilen

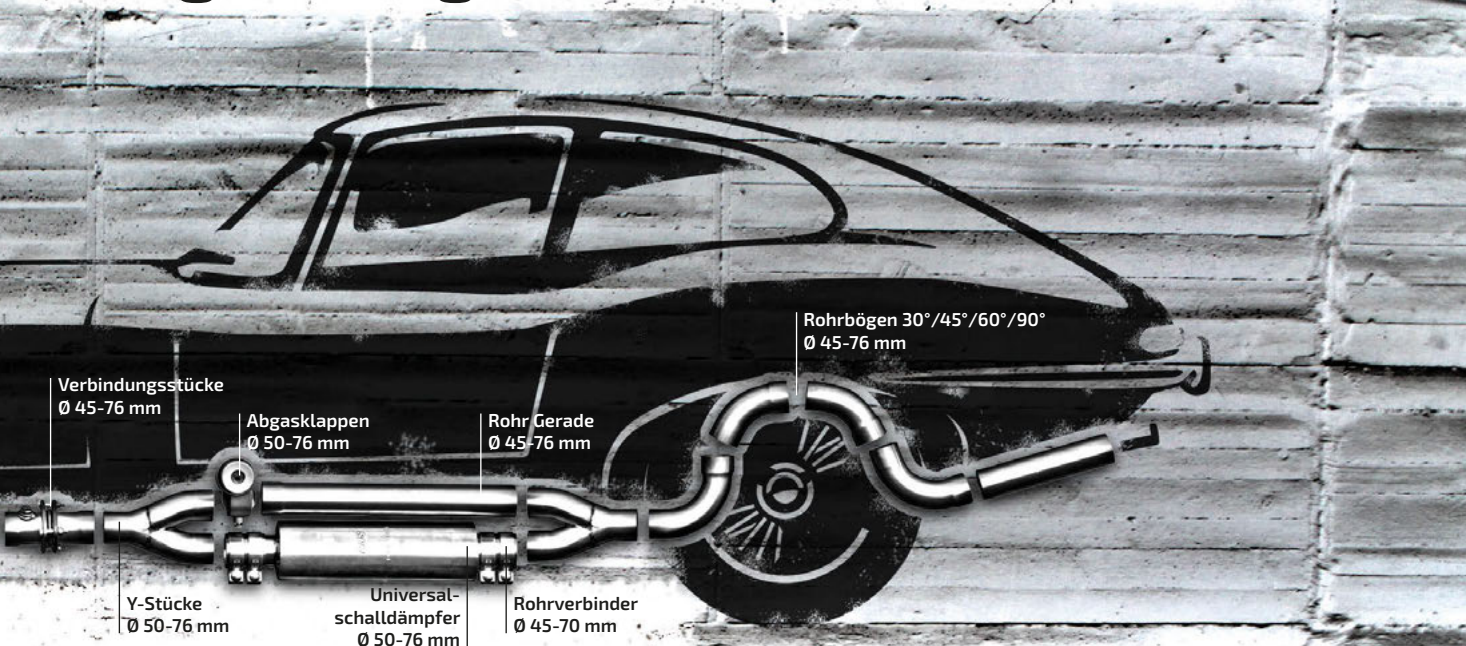

Verbindungsstücke
Ø 45-76 mm

Abgasklappen
Ø 50-76 mm

Rohr Gerade
Ø 45-76 mm

Rohrbögen 30°/45°/60°/90°
Ø 45-76 mm

Y-Stücke
Ø 50-76 mm

Universal-
schalldämpfer
Ø 50-76 mm

Rohrverbinder
Ø 45-70 mm

Universalteile für Abgasanlagen

Export und Einzelabnahme nach §21 StVZO

Hochtemperatur Integral-Isolierung für Abgassysteme: Die Integral-Isolierung wird zum Schutz von temperaturempfindlichen Motorbauteilen vor Strahlungswärme und zur Verbesserung der Funktionsweise (Thermomanagement) von Katalysatoren und Dieselpartikelfilter eingesetzt. Die speziell für den Motorsport entwickelte Integral-Isolierung besteht aus einer 0,1 mm starken Edelstahlfolie mit Kalottenprägung (Außenschale) und einer hochtemperaturbeständigen 5 mm starken Fasermatte (Dämmmaterial). Aufgrund der geringen Materialstärken wird das Zusatzgewicht der Isolierung auf ein Minimum reduziert.

Die HJS Integral-Isolierung zeichnet sich durch eine besonders hohe Dauertemperaturbeständigkeit von über 1.000°C aus und kann bei allen Temperatur relevanten Bauteilen wie z.B. Abgaskrümmern, Abgasrohre, Katalysatoren, Dieselpartikelfilter und Schalldämpfer eingesetzt werden.



Hitzeblech Edelstahlfolie mit Kalottenprägung/Isolierung¹

HJS-Nr.	Beschreibung	Stärke	B x L
83 00 0020	Güte: 1.4828; formbar	0,1 mm / 5 mm	250 x 500 mm
83 00 0025	Güte: 1.4828; formbar	0,1 mm / 5 mm	500 x 500 mm
83 00 0027	Güte: 1.4828; formbar	0,1 mm / 5 mm	1000 x 1000 mm

¹ Mechanischer Schutz für Fasermatte / Dämmmaterial am Auspuff, Schalldämpfer, Schalldämpferanlage, Katalysator, Turbolader
Inkl. Fasermatte 5 mm; > 1000°C hitzebeständig; Selbstklebefolie einseitig (Dämmmaterial); auch universal einsetzbar

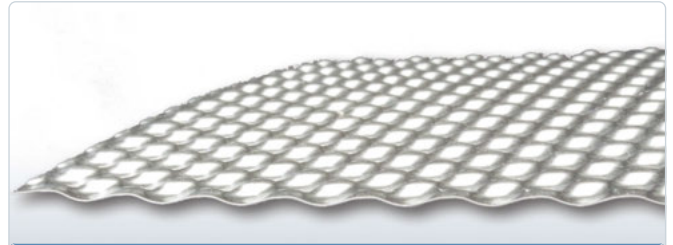

Hitzeblech Edelstahlfolie mit Kalottenprägung/ohne Isolierung²

HJS-Nr.	Beschreibung	Stärke	B x L
83 00 0015	Güte: 1.4828; formbar	0,1 mm	250 x 500 mm
83 00 0035	Güte: 1.4828; formbar	0,1 mm	500 x 500 mm
83 00 0030	Güte: 1.4828; formbar	0,1 mm	500 x 1000 mm
83 00 0040	Güte: 1.4828; formbar	0,1 mm	1000 x 1000 mm

² Mechanischer Schutz für Fasermatte / Dämmmaterial am Auspuff, Schalldämpfer, Schalldämpferanlage, Katalysator, Turbolader
auch universal einsetzbar



Isolierung, lose · Fasermatte 5 mm

HJS-Nr.	Beschreibung	Stärke	B x L
83 00 0043	Isolierung, lose	5 mm	500 x 250 mm
83 00 0045	Isolierung, lose	5 mm	500 x 500 mm
83 00 0047	Isolierung, lose	5 mm	1000 x 1000 mm

Ein 0,5 mm starker Aluminium-zuschnitt dient als Trägermaterial und verleiht dem Hitzeschild die nötige Stabilität für die Montage am Fahrzeugboden.

Als Hitzeschutz wird ein 2,0 mm starkes Alu-Keravlies-Material verwendet, welches bis 1.000 °C hitzebeständig ist.



Hitzeschilder bis 1.000°C hitzebeständig

HJS-Nr.	Stärke	B x L
90 60 3150	2,5 mm	330 x 330 mm
90 60 3151	2,5 mm	330 x 500 mm
90 60 3152	2,5 mm	330 x 660 mm



Hitzeschutzschlauch mit Klettverschluss

HJS-Nr.	Beschreibung	
90 60 0131	78 x 2200 mm	Hitzeschutzschlauch
90 60 0132	127 x 1000 mm	Hitzeschutzschlauch
90 60 0133	191 x 1000 mm	Hitzeschutzschlauch
90 60 0134	252 x 1000 mm	Hitzeschutzschlauch

Universalteile für Abgasanlagen

Export und Einzelabnahme nach §21 StVZO

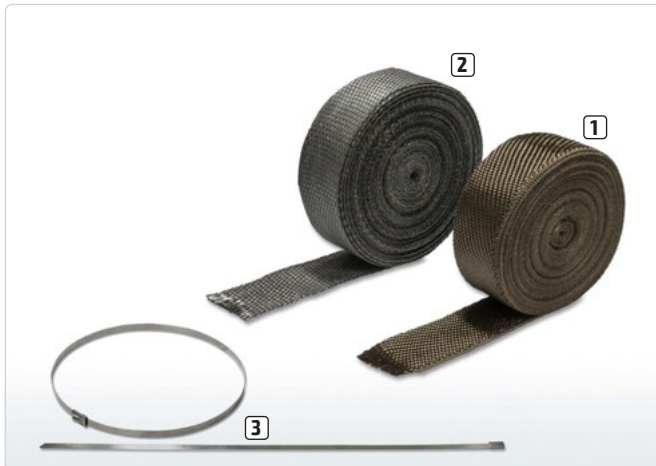

Hitzeschutz Gewebebänder (15m Rollen) & Edelstahl Kabelbinder

HJS-Nr.	Beschreibung	Abb.
90 60 0110	50 x 1.5 mm / bis 800 °C hitzebeständig	1
90 60 0130	50 x 2.0 mm / bis 1.100 °C hitzebeständig	2
90 60 0121	Edelstahl-Kabelbinder / 5 x 350 mm	3
NEU 90 60 0122	Edelstahl-Kabelbinder / 5 x 300 mm	3



Sondenanschlüsse

HJS-Nr.	Beschreibung	Gewinde	Abb.
90 60 0023*	Verschluss-Schraube	M 14 x 1,5	1
90 60 0619*	CO-Sonden - Gewinding	M 14 x 1,5	2
93 02 4806*	Temperatur PT - Gewinding	M 14 x 1,5	3
83 00 0244	λ Sonden - Verschluss-Schraube	M 18 x 1,5	4
90 60 9724*	λ Sonden - Gewinding mit Fase	M 18 x 1,5	5
90 60 7690*	λ Sonden - Gewinding gerade	M 18 x 1,5	6
90 60 9725*	λ Sonden - Gewinding schräg 45°	M 18 x 1,5	7
83 00 0001*	NOx - Sonden - Verschluss-Schraube	M 20 x 1,5 - 6H	8
90 60 4553*	NOx - Sonden - Gewinding	M 20 x 1,5 - 6H	9

*Edelstahl



Feder & Halter

HJS-Nr.	Beschreibung	Ø x L
90 60 0512	Feder	8 x 80 mm
90 60 0515	Halter	Edelstahl



Universalhalter gerade zum Anschweißen

HJS-Nr.	Ø	Länge
90 60 0026	10 mm	220 mm
90 60 0027	10 mm	250 mm



Gummipuffer

HJS-Nr.	Gummistärke
90 60 1900	34 mm

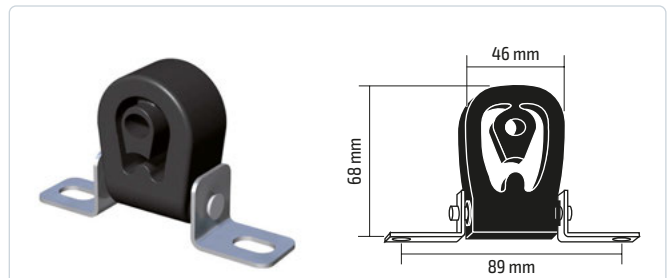

Gummi-Metall-Element

HJS-Nr.	Gummistärke
90 60 1960	34 mm

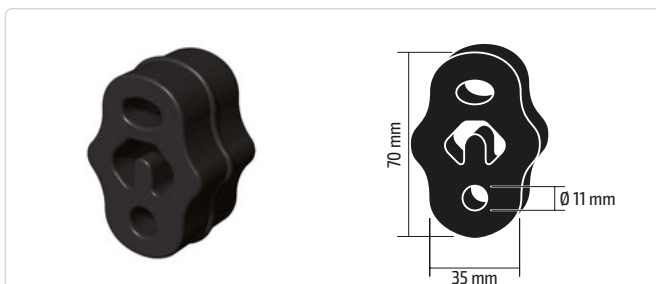

Gummipuffer HD

HJS-Nr.	Gummistärke
90 60 7112	38 mm



CHECK IT!



✓ www.hjs-motorsport.com

✓ Produktinformationen

✓ HJS Tuning Partner



HJS ECE Tuning Downpipe

- ✓ ECE R103 geprüft
- ✓ Plug & Play
- ✓ Fehlerfreie Überwachung
- ✓ Performance Optimierung
- ✓ Thermische Entlastung des Turboladers
- ✓ Sportlicher Sound

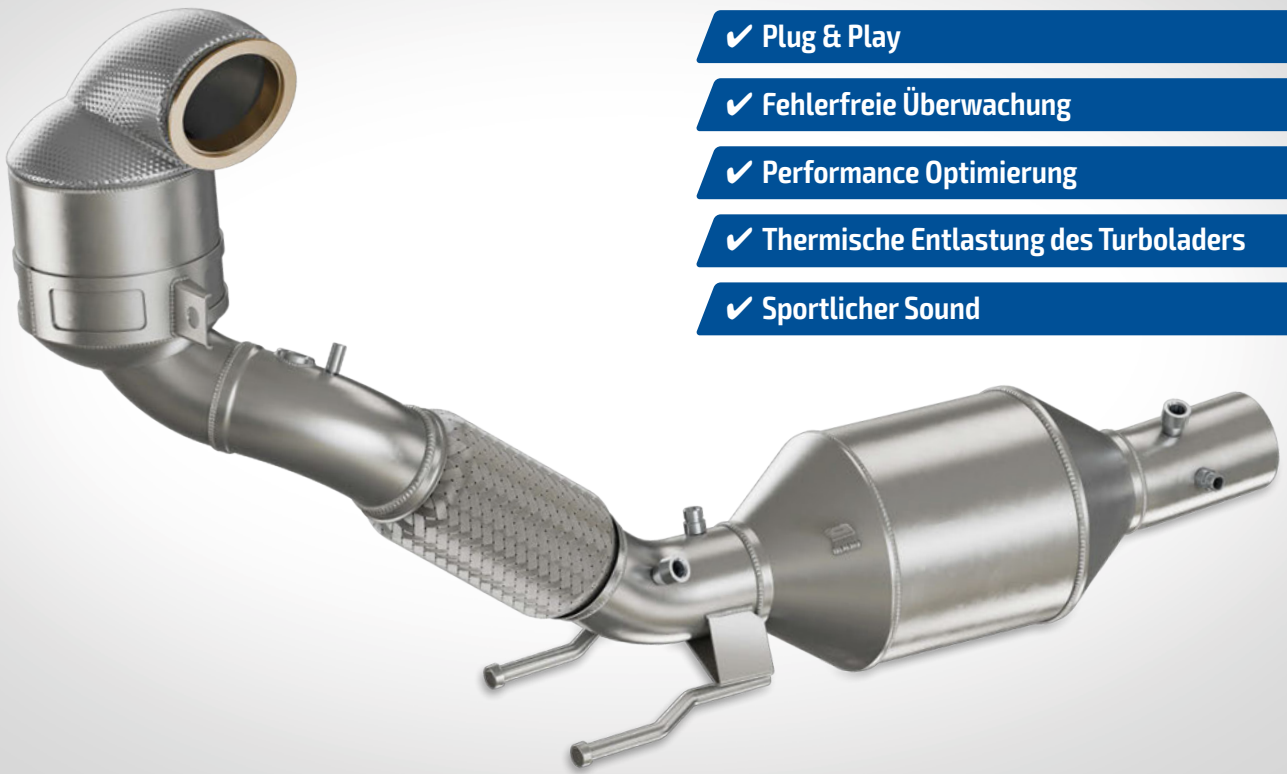

www.facebook.com/hjsmotorsporttuning



www.instagram.com/hjsmotorsport



www.youtube.com/@hjsmotorsport

Händler finden



Konfigurator

